

Ferrari 296 GTB/GTS

Montageanleitung Abgasanlage mit Capristo Katalysatoren & Carbon-Blende

Installation instructions for exhaust system with Capristo catalytic converters & carbon trim



Link zur Onlineversion

Allgemeine Hinweise:

- Der hier aufgeführte Inhalt dient lediglich als Leitfaden.
- Die Firma Capristo Automotive GmbH übernimmt keinerlei Haftung für eventuelle Schäden, welche durch Falschnutzung, Einbaufehler oder fehlende Wartung entstehen.
- Die Produkte sollten ausschließlich durch Fachpersonal montiert werden.
- Während der Montage unbedingt die Batterie abklemmen, hierzu sind ggf. die Herstellervorgaben zu beachten.
- Der Gewährleistungsanspruch erlischt, bei jeglicher Veränderung des Produktes und dessen Zubehör!
- Diese Anleitung entspricht dem **Stand: [03/2025]**. Bitte beachten Sie, dass technische Änderungen vorbehalten sind.

General information:

- The content listed here is only for guidance.
- Capristo Automotive GmbH assumes no liability for any damage caused by misuse, installation errors or missing maintenance.
- The products should be assembled by qualified personnel only.
- During assembly, it is essential to disconnect the battery, this may be done by Manufacturer's specifications to be observed.
- The warranty claim expires, in case of any change of the product and its accessories!
- This manual is as of **[03/2025]**, please note that technical changes are subject to change.

INHALTSANGABE

Diese Anbauanleitung ist in drei Hauptabschnitte unterteilt:

- 1. Demontage:**
Vorbereitung des Fahrzeugs und Entfernung der originalen Abgasanlage
- 2. Montage:**
Einbau der neuen Abgasanlage und korrekte Positionierung der Bauteile
- 3. Zusätzliche Komponenten:**
Einbau von Carbon-Blenden und Doppelendrohradapter
- 4. Wichtige Montage- & Nutzungshinweise:**
Installation, Ausrichtung & Einfahren der Abgasanlage

**Falls während der Montage Fragen oder Probleme auftreten sollten,
steht Ihnen unser Support gerne zur Verfügung:**

CONTENTS

These installation instructions are divided into three main sections:

- 1. Dismantling:**
Preparation of the vehicle and removal of the original exhaust system
- 2. Installation:**
Installation of the new exhaust system and correct positioning of the components
- 3. Additional components:**
Installation of carbon covers and twin tailpipe adapter
- 4. Important installation & usage instructions:**
Installation, alignment & retraction of the exhaust system

**If any questions or problems should arise during installation,
our support team will be happy to help you:**

E-mail: design@capristo.de
Tel: +49 (0) 2933 / 92 227-13

1. DEMONTAGE
1. DISASSEMBLY

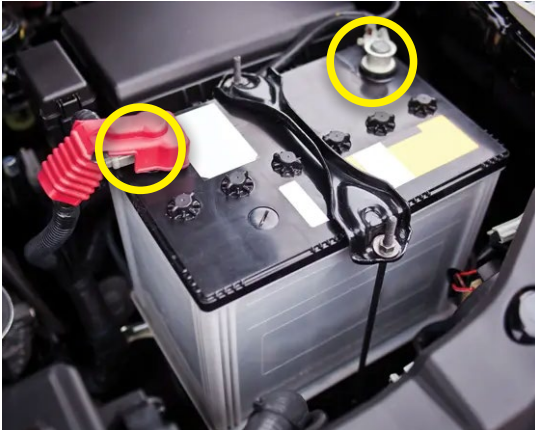

SCHRITT 1 / STEP 1

Trennen der Fahrzeugbatterie:

Disconnecting the vehicle battery:

DE:

Trennen der Fahrzeugbatterie:

Bevor Sie mit der Demontage beginnen, stellen Sie sicher, dass das Fahrzeug vom Stromnetz getrennt ist. Trennen Sie die Batterie, um potenzielle Gefahren durch ungewollte elektrische Ströme oder Kurzschlüsse zu vermeiden. Beachten Sie die Herstellervorgaben für das Abklemmen der Batterie, um Schäden am Fahrzeug zu vermeiden.

ENG:

Disconnecting the vehicle battery:

Before you start dismantling, make sure that the vehicle is disconnected from the mains. Disconnect the battery to avoid potential hazards from unwanted electrical currents or short circuits. Follow the manufacturer's instructions for disconnecting the battery to avoid damage to the vehicle.



SCHRITT 2 / STEP 2

Demontage der Heckstoßstange und Rückleuchten: Dismantling the rear bumper and rear lights:

DE:

Lösen Sie die Befestigungen der Heckstoßstange. Achten Sie darauf, dass sich zusätzliche Schrauben oder Clips unter Abdeckungen oder hinter den Rückleuchten befinden können. Vor dem Abnehmen alle elektrischen Verbindungen trennen, einschließlich der Kennzeichenbeleuchtung. Nachdem alle Befestigungen gelöst sind, die Stoßstange vorsichtig abnehmen und beiseitelegen.

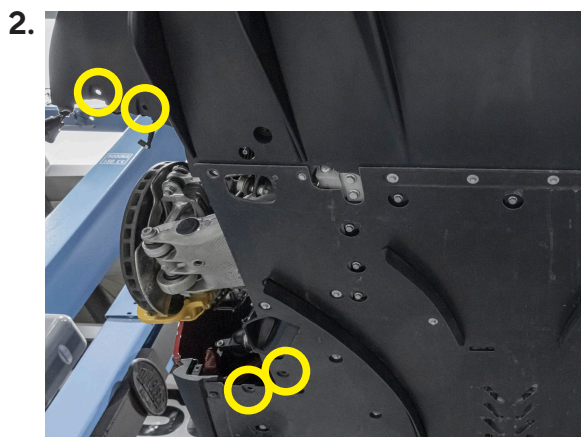

Lösen Sie anschließend die Schrauben der Rückleuchten, ziehen Sie diese heraus und trennen Sie die Steckverbindungen. Dabei darauf achten, dass keine Kabel unter Spannung stehen oder eingeklemmt werden.

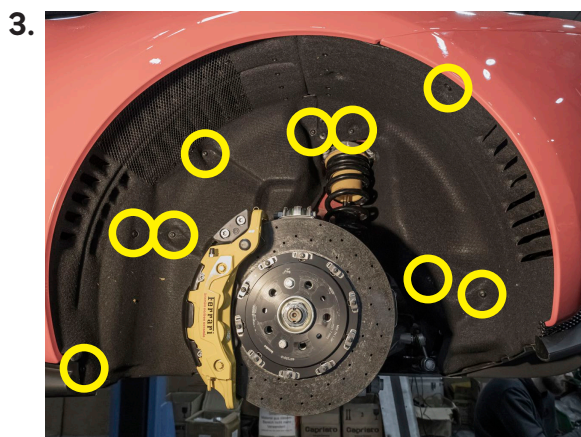

ENG:

Loosen the rear bumper fastenings. Be aware that additional screws or clips may be located under covers or behind the rear lights. Before removing, disconnect all electrical connections, including the license plate light.

Once all fastenings have been loosened, carefully remove the bumper and set aside.

Then loosen the screws of the rear lights, pull them out and disconnect the plug connections. Make sure that no cables are live or trapped.

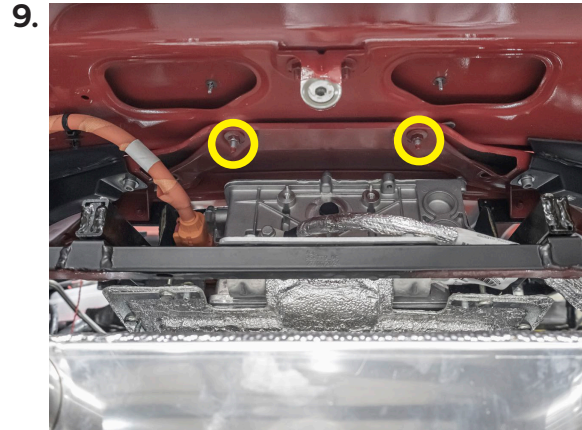
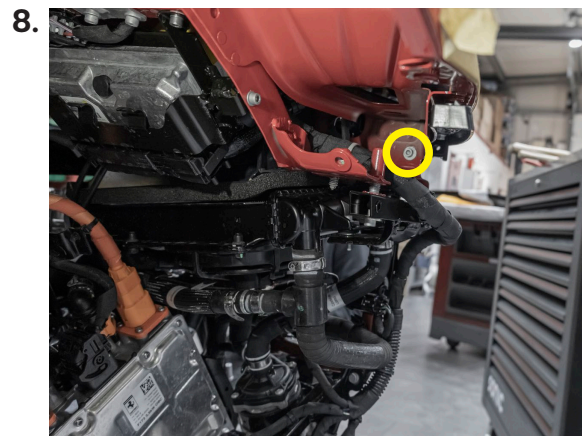
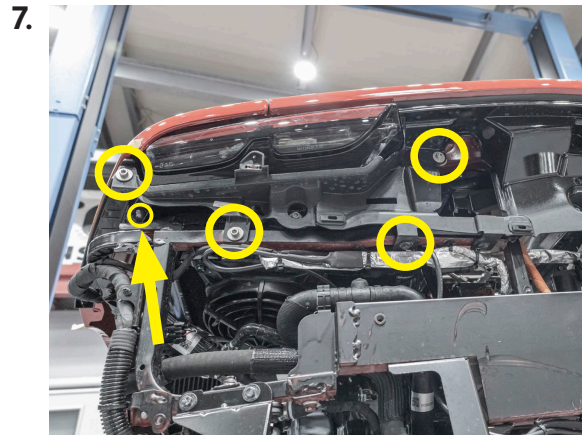
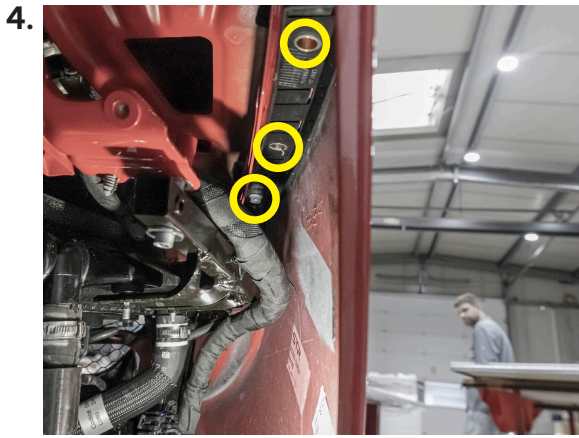

10.

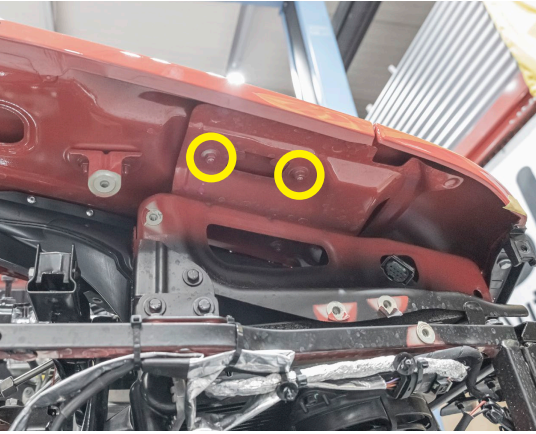

11.

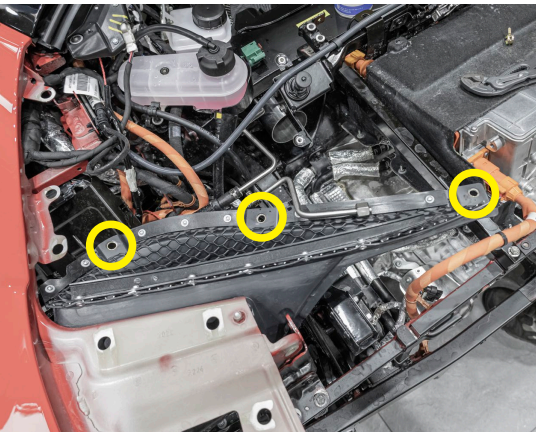

12.

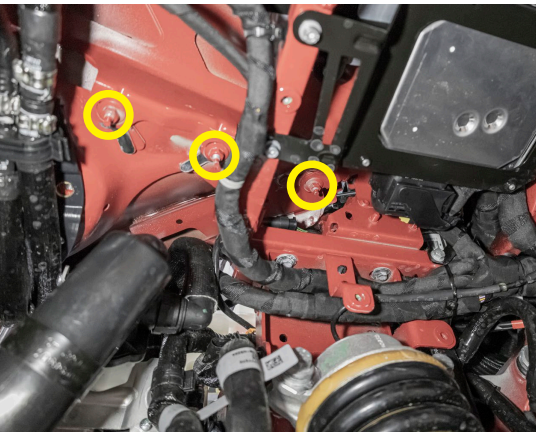

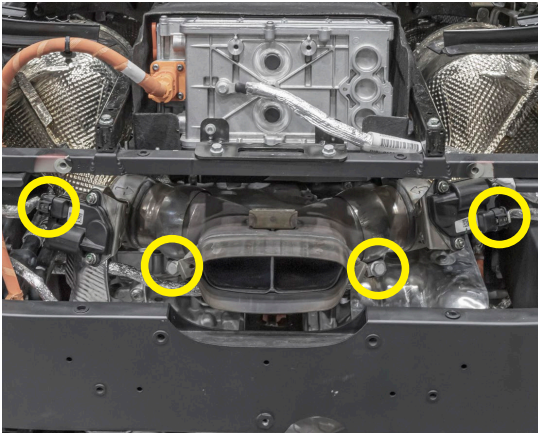

SCHRITT 3 / STEP 3

Demontage der Original-Abgasanlage: **Disassembly of the original exhaust system:**

DE:

Demontieren Sie die originale Abgasanlage bis zu den Downpipes gemäß den Herstelleranweisungen und unter Berücksichtigung der Fahrzeug- und Garantiebedingungen. Wir empfehlen, dass diese Arbeit von qualifiziertem Fachpersonal durchgeführt wird.

Die gezeigten Bilder dienen als Hilfestellung und zeigen Markierungen für relevante Befestigungspunkte. Achten Sie darauf, alle notwendigen Befestigungen zu lösen, um eine sichere Demontage zu gewährleisten.

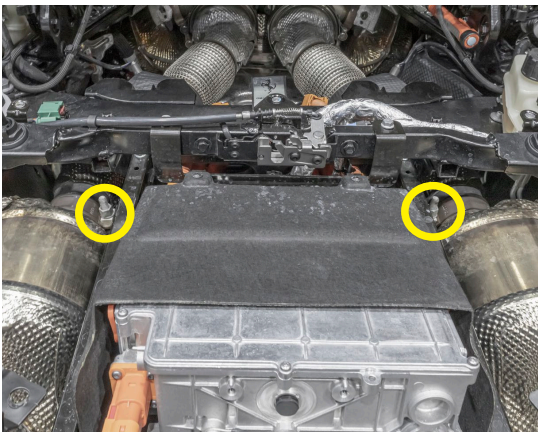

ENG:

Dismantle the original exhaust system up to the downpipes in accordance with the manufacturer's instructions and taking into account the vehicle and warranty conditions. We recommend that this work is carried out by qualified specialists.

The pictures shown serve as an aid and show markings for relevant fastening points. Make sure to loosen all necessary fastenings to ensure safe removal.





SCHRITT 4 / STEP 4

Lösen der Lambdasonden & Katalysator-Schellen:

Disconnecting the lambda sensors & catalytic converter clamps:

DE:

Trennen Sie die Kabelanschlüsse der insgesamt vier Lambdasonden – je zwei pro Seite, eine im Motorraum und eine am Lenkgetriebe unter dem Fahrzeug. Lösen Sie danach die Auspuffschellen des Katalysators. Sobald diese Schritte erledigt sind, kann der Katalysator demontiert werden.

ENG:

Disconnect the cable connections of the four lambda sensors - two on each side, one in the engine compartment and one on the steering gear under the vehicle. Then loosen the catalytic converter exhaust clamps. Once these steps have been completed, the catalytic converter can be removed.

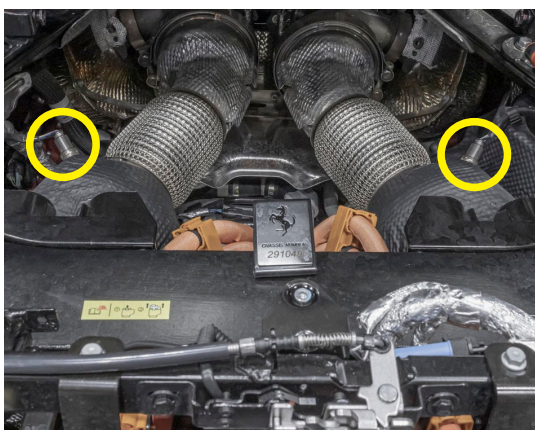
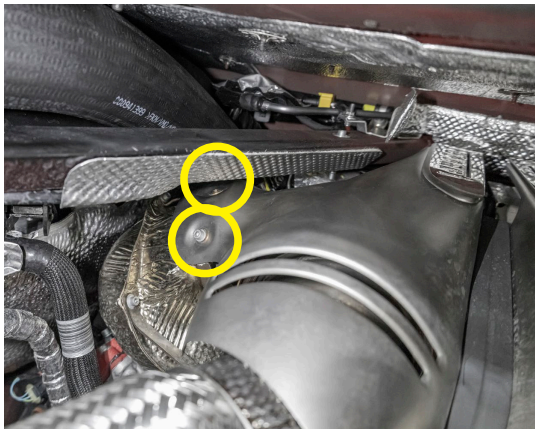



SCHRITT 1 / STEP 1

Einsetzen des vorderen Abschnitts: Insert the front section:

DE:

Setzen Sie den vorderen Abschnitt der Abgasanlage ein und ziehen Sie die Schellen an den Downpipes zunächst handfest an, um eine spätere Ausrichtung zu ermöglichen. Montieren Sie dann die Lambdasonden und achten Sie darauf, dass die Drucküberwachungsleitungen freigehalten werden.

- **Variante 1:** Bei Verwendung des OEM-Katalysators oder eines Katalysator-Ersatzrohrs werden die hinteren Anschlüsse nahe des Fahrzeughecks für die Drucküberwachungsleitung genutzt.
- **Variante 2:** Bei Capristo-Katalysatoren werden der hinterste Anschluss und der an der Downpipe für die Drucküberwachungsleitung verwendet, während der mittlere Anschluss mit einem Blindstopfen verschlossen wird.

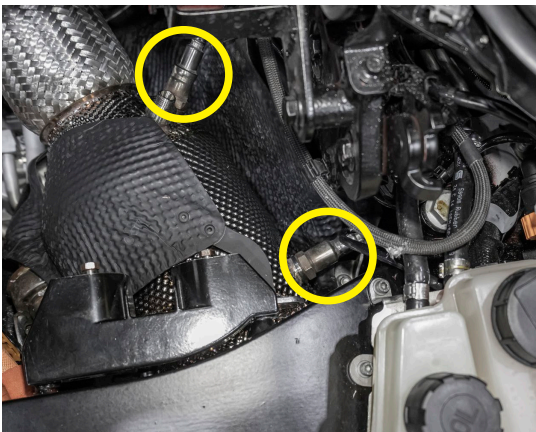

ENG:

Insert the front section of the exhaust system and tighten the downpipe clamps hand-tight to allow for alignment. Then, remount the lambda sensors, ensuring that the pressure monitoring lines are left clear.

- **Variant 1:** With OEM cat or replacement pipe, use the rear connections near the vehicle's rear.
- **Variant 2:** With Capristo cats, use the rear and downpipe connections, sealing the middle one with a blind plug. rear-most connection and the one at the downpipe are used, while the middle connection is sealed with a blind plug.

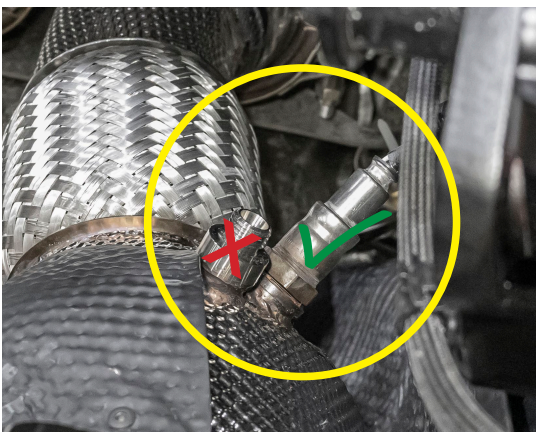



SCHRITT 2 / STEP 2

Einsetzen des hinteren Abschnitts:

Insert the rear section:

DE:

Setzen Sie den hinteren Abschnitt der Abgasanlage ein und achten Sie darauf, dass die Auspuffgummis in Richtung des Motors zeigen. Überprüfen Sie den Zustand der Gummis und ersetzen Sie beschädigte Teile, um Vibrationen zu minimieren. Sobald alles korrekt ausgerichtet ist, ziehen Sie die Befestigungsschrauben an.

ENG:

Insert the rear section of the exhaust system and ensure that the exhaust rubbers point towards the engine. Check the condition of the rubbers and replace any damaged parts to minimize vibrations. Once everything is correctly aligned, tighten the fastening screws.

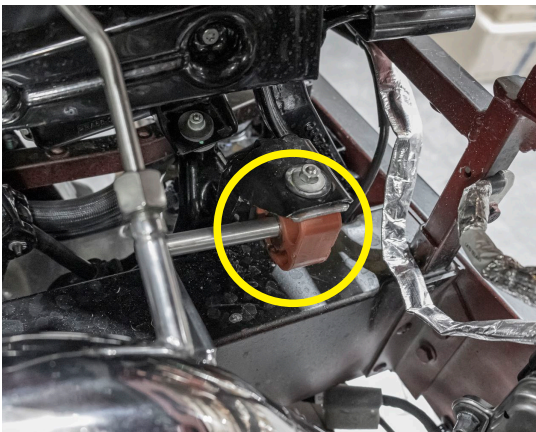

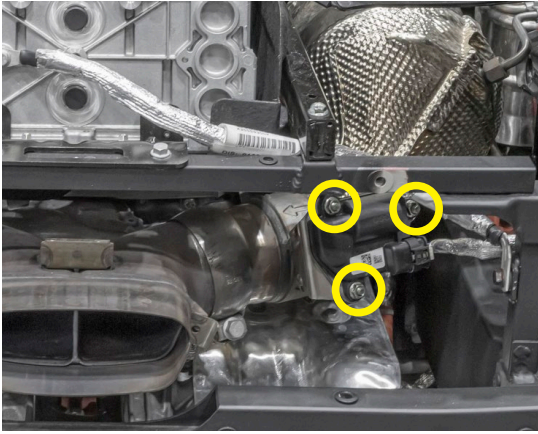

SCHRITT 3 / STEP 3

Übernehmen der Stellmotoren:

Acceptance of the actuators:

DE:

Übertragen Sie die Aktuatoren (Elektromotoren für die Steuerung der Abgasklappen) von der Originalanlage auf die Capristo-Anlage. Achten Sie darauf, dass die Klappenstellung der Originalanlage korrekt übernommen wird. Stellen Sie sicher, dass die Klappe der neuen Capristo-Anlage vor der Montage in die gleiche Position voreingestellt ist.

Siehe: Ergänzende Anleitung

- Montageanleitung ‚Küster‘ Aktuator“

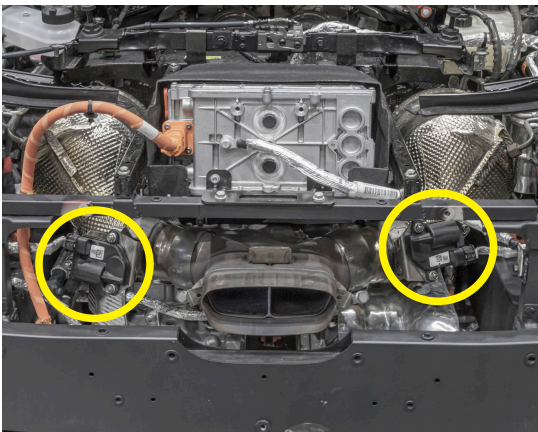

ENG:

Transfer the actuators (electric motors for controlling the exhaust flaps) from the original system to the capristo system. Make sure that the flap position of the original system is correctly adopted. Make sure that the flap of the new capristo system is set in the same position before installation.

See: Supplementary instructions

- Assembly instructions ‚Küster‘ actuator‘



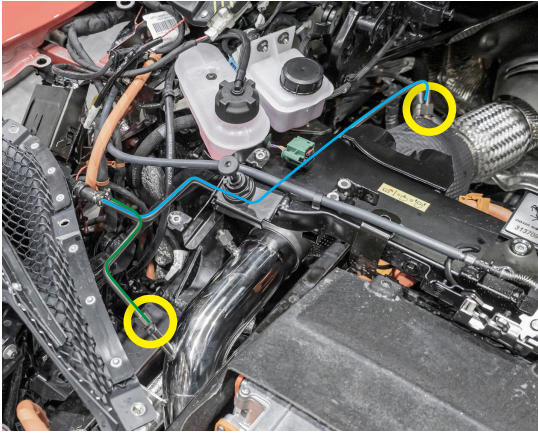

SCHRITT 4 / STEP 4

Anschließen der Drucküberwachung: Connecting the pressure monitoring:

DE:

Schließen Sie die vorgebogenen Drucküberwachungsleitungen an den entsprechenden Anschlüssen an. Achten Sie darauf, dass die Verbindungen fest und korrekt sitzen, um Undichtigkeiten zu vermeiden. Überprüfen Sie alle Anschlüsse auf sicheren Sitz und stellen Sie sicher, dass die Leitungen korrekt in ihrer vorgesehenen Position verlaufen.

- **Variante 1:** Bei Verwendung des OEM-Katalysators oder eines Katalysator-Ersatzrohrs werden die Leitungen an den hinteren Anschlüssen nahe des Fahrzeughecks angeschlossen.
- **Variante 2:** Bei Capristo-Katalysatoren werden die Leitungen an den hinteren und an den Downpipe-Anschlüssen angeschlossen.

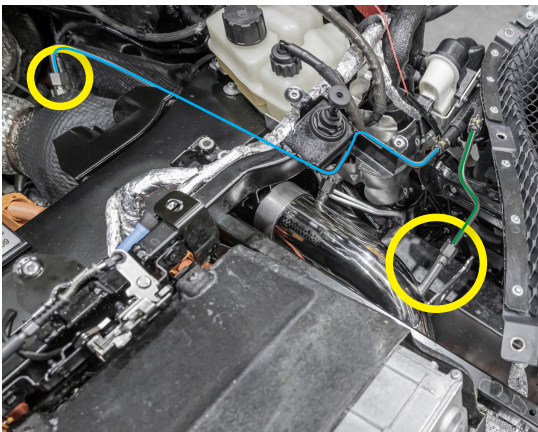

ENG:

Connect the pre-bent pressure monitoring lines to the corresponding connections. Ensure that the connections are tight and correctly seated to prevent leaks. Check all connections for a secure fit and ensure that the lines run correctly in their intended position.

- **Variante 1:** When using the OEM catalytic converter or a catalytic converter replacement pipe, the lines are connected to the rear connections near the rear of the vehicle.
- **Variante 2:** With Capristo catalytic converters, the lines are connected to the rear and downpipe connections.



SCHRITT 5 / STEP 5

Montage des Doppelrohr-Adapters: **Installing the dual-pipe adapter:**

DE:

Nun können Sie den Doppelrohr-Adapter montieren, um von einer mittleren auf eine doppelte Endrohr-Konfiguration umzurüsten. Achten Sie darauf, dass der Adapter sicher an den vorgesehenen Stellen angebracht wird. Stellen Sie sicher, dass alle Befestigungen fest angezogen sind, um eine stabile Verbindung zu gewährleisten.

ENG:

Now, install the dual-pipe adapter to convert from a single to a dual tailpipe configuration. Ensure that the adapter is securely attached at the designated points. Make sure all fastenings are tightly secured to ensure a stable connection.



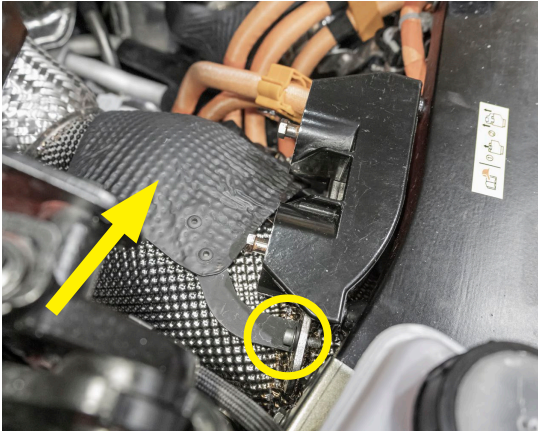

SCHRITT 6 / STEP 6

Verbindungen anziehen, Hitzeschutzblech montieren und Endkontrolle

Tighten connections, install heat shield, and final check

DE:

Ziehen Sie alle Schellen vorsichtig an, um ein Überdrehen zu vermeiden und eine sichere Befestigung zu gewährleisten. Montieren Sie anschließend das Hitzeschutzblech, falls vorhanden, an der vorgesehenen Stelle, um die Abgasanlage vor Hitzeschäden zu schützen. Überprüfen Sie abschließend die Ausrichtung und stellen Sie sicher, dass alle Verbindungen fest sitzen und keine Bewegungen auftreten.



ENG:

Tighten all the clamps carefully to prevent over-tightening and to ensure secure fastening. Then install the heat shield, if applicable, at the designated position to protect the exhaust system from heat damage. Finally, check the alignment and make sure all connections are tight and there is no movement.





SCHRITT 7 / STEP 7

Montage der Halterungen und Abdeckungen: **Fitting the brackets and covers:**

DE:

Nachdem die neue Abgasanlage installiert wurde, bringen Sie alle zuvor entfernten Halterungen und Abdeckungen wieder an. Achten Sie darauf, dass alle Teile fest und sicher sitzen.

ENG:

Once the new exhaust system has been installed, refit all previously removed brackets and covers. Ensure that all parts are firmly and securely in place.

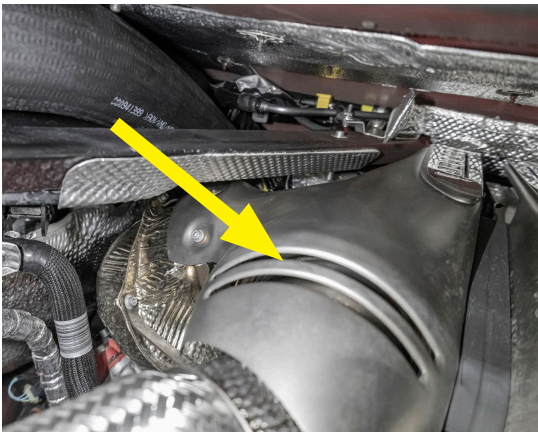

3. Zusätzliche Komponenten:
3. Additional components:

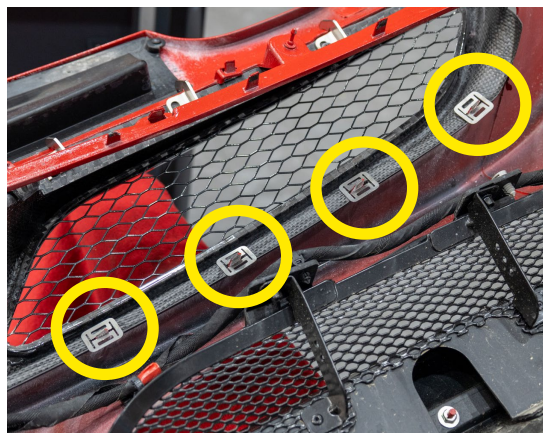

SCHRITT 1 / STEP 1

Einbau Carbon
Installation Carbon

DE:

Befestigen Sie die Carbonteile an den vorgesehenen Positionen mit den beigelegten Schrauben und achten Sie auf die korrekte Ausrichtung. Ziehen Sie alle Befestigungen an, ohne zu überdrehen.

ENG:

Attach the carbon parts to the designated positions using the screws provided and ensure that they are correctly aligned. Tighten all fasteners without over-tightening.

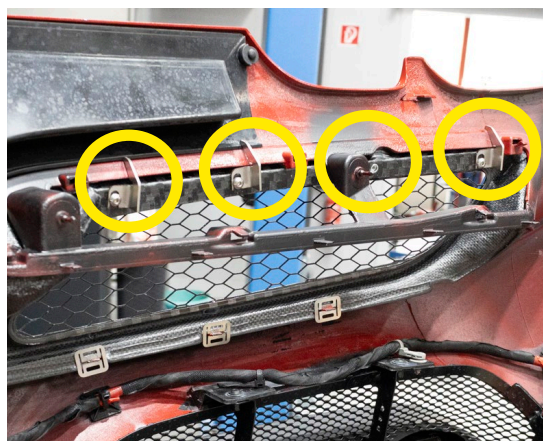

M5 x 8

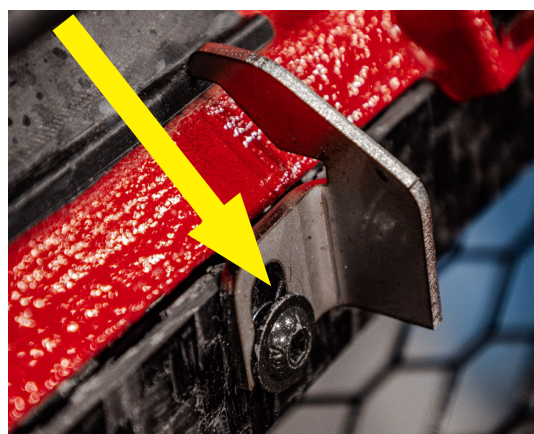

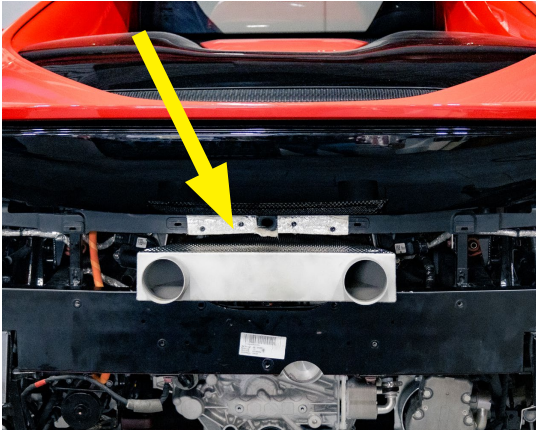

SCHRITT 2 / STEP 2

Einbau Carbon **Installation Carbon**

DE:

Montieren Sie den Doppelrohradapter mit den vorhandenen Befestigungspunkten. Verwenden Sie das originale Gummi zur sicheren Fixierung. Achten Sie darauf, dass der Adapter mittig ausgerichtet ist. Montieren Sie vorübergehend die Stoßstange, um die Ausrichtung des Adapters zu überprüfen.

ENG:

Fit the double tube adapter using the existing fixing points. Use the original rubber for secure fastening. Ensure that the adapter is centered. Temporarily fit the bumper to check the alignment of the adapter.

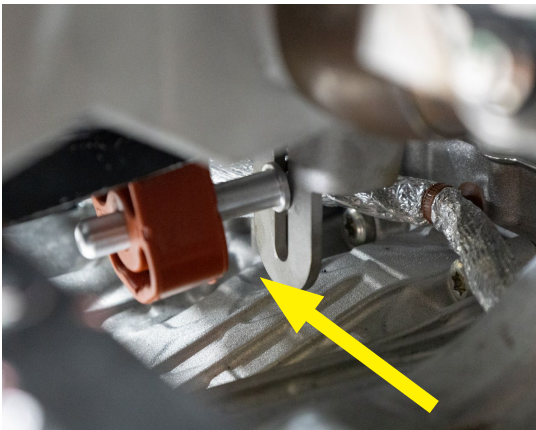

SCHRITT 3 / STEP 3

Montage der Hitzeschutzleisten **Installation of Heat Protection Strips**

DE:

Befestigen Sie die mitgelieferten Hitzeschutzleisten an den vorgesehenen Stellen, wie abgebildet. Achten Sie darauf, dass die Leisten richtig ausgerichtet sind. Die Doppelendrohrbrille kann über die Schrauben ausgerichtet werden, um eine präzise Positionierung zu gewährleisten. Stellen Sie sicher, dass alle Verbindungen fest sitzen.

ENG:

Attach the supplied heat protection strips to the intended locations as shown. Ensure that the strips are correctly aligned. The double tailpipe gland can be aligned using the screws to ensure precise positioning. Make sure that all connections are tight.

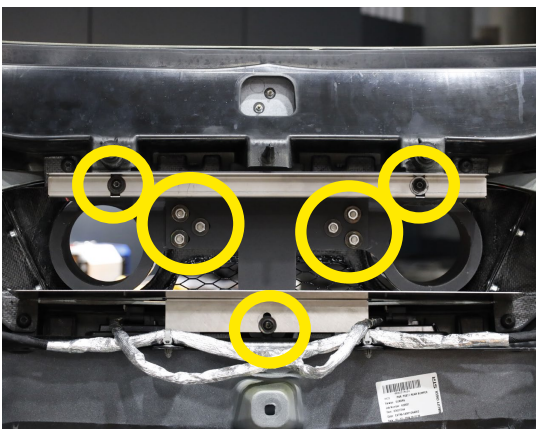

4. **Wichtige Montage- & Nutzungshinweise:**
4. **Important installation & usage instructions:**

Wichtige Montage- & Nutzungshinweise:

Installation, Ausrichtung & Einfahren der Abgasanlage

Important installation & usage instructions:

Installation, alignment & Retracting the exhaust system

Einfahren neuer Katalysatoren



Nach dem Einbau der Katalysatoren muss das Fahrzeug für **ca. 500 km** schonend eingefahren werden.

Dies stellt sicher, dass die Katalysatoren ihre volle Funktion und Effizienz erreichen.

Während dieser Einfahrzeit sind folgende Punkte zu beachten:

- 1. Hohe Drehzahlen vermeiden**
Keine abrupten Beschleunigungen oder Fahrten mit sehr hoher Geschwindigkeit, um eine Überlastung der Katalysatoren zu verhindern.
- 2. Plötzliche Temperaturanstiege vermeiden**
Ein gleichmäßiges und moderates Fahrverhalten verhindert Schäden an der Katalysatorstruktur durch starke Temperaturschwankungen.
- 3. Fahrgeschwindigkeit variieren**
Unterschiedliche Geschwindigkeiten und Fahrbedingungen sorgen für eine gleichmäßige Aktivierung der Katalysatoren.
- 4. Kurzstrecken vermeiden**
Motor und Katalysatoren müssen ihre Betriebstemperatur erreichen, daher sollten häufige kurze Fahrten unter 15 Minuten vermieden werden.

Nach 500 km ist die Einfahrphase abgeschlossen, und die Katalysatoren können ihre normale Funktion übernehmen.

Running in new catalytic converters



After the catalytic converters have been fitted, the vehicle must be gently run in for **approx. 500 km**.

This ensures that the catalytic converters achieve their full function and efficiency.

The following points must be observed during this running-in period:

- 1. Avoid high engine speeds**
Do not accelerate abruptly or drive at very high speeds to avoid overloading the catalytic converters.
- 2. Avoid sudden temperature rises**
Smooth and moderate driving behaviour prevents damage to the catalytic converter structure caused by large temperature fluctuations.
- 3. Vary the driving speed**
Different speeds and driving conditions ensure even activation of the catalytic converters.
- 4. Avoid short journeys**
The engine and catalytic converters must reach their operating temperature, so frequent short journeys of less than 15 minutes should be avoided.

After 500 km, the running-in phase is complete and the catalytic converters can assume their normal function.

Die Abgasanlage muss über die Rohrschellen und Halter insgesamt so ausgerichtet werden, daß sie überall genügend Abstand zu den Anbauteilen des Fahrzeugs hat und die Endrohre rundum den gleichen Abstand zur Schürzenöffnung haben.

The exhaust system has to be adjusted by its pipe clamps and holders in order to keep enough clearance everywhere to all vehicle parts and to center the exits to the skirt openings

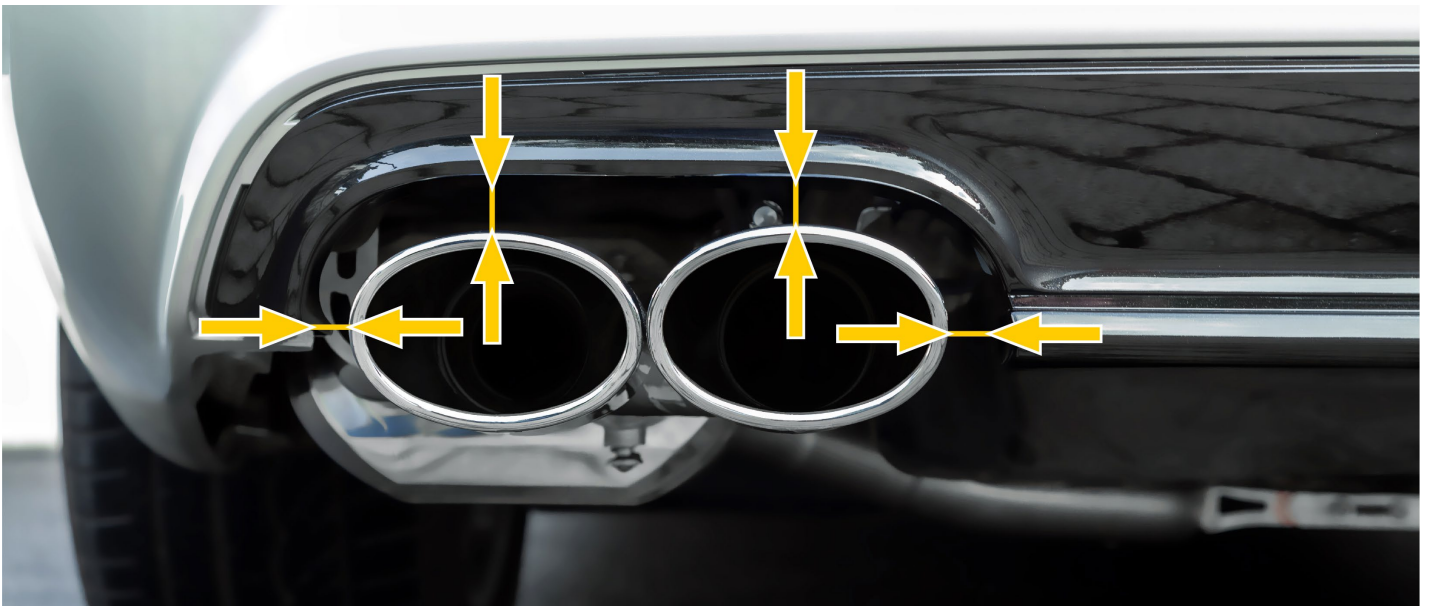
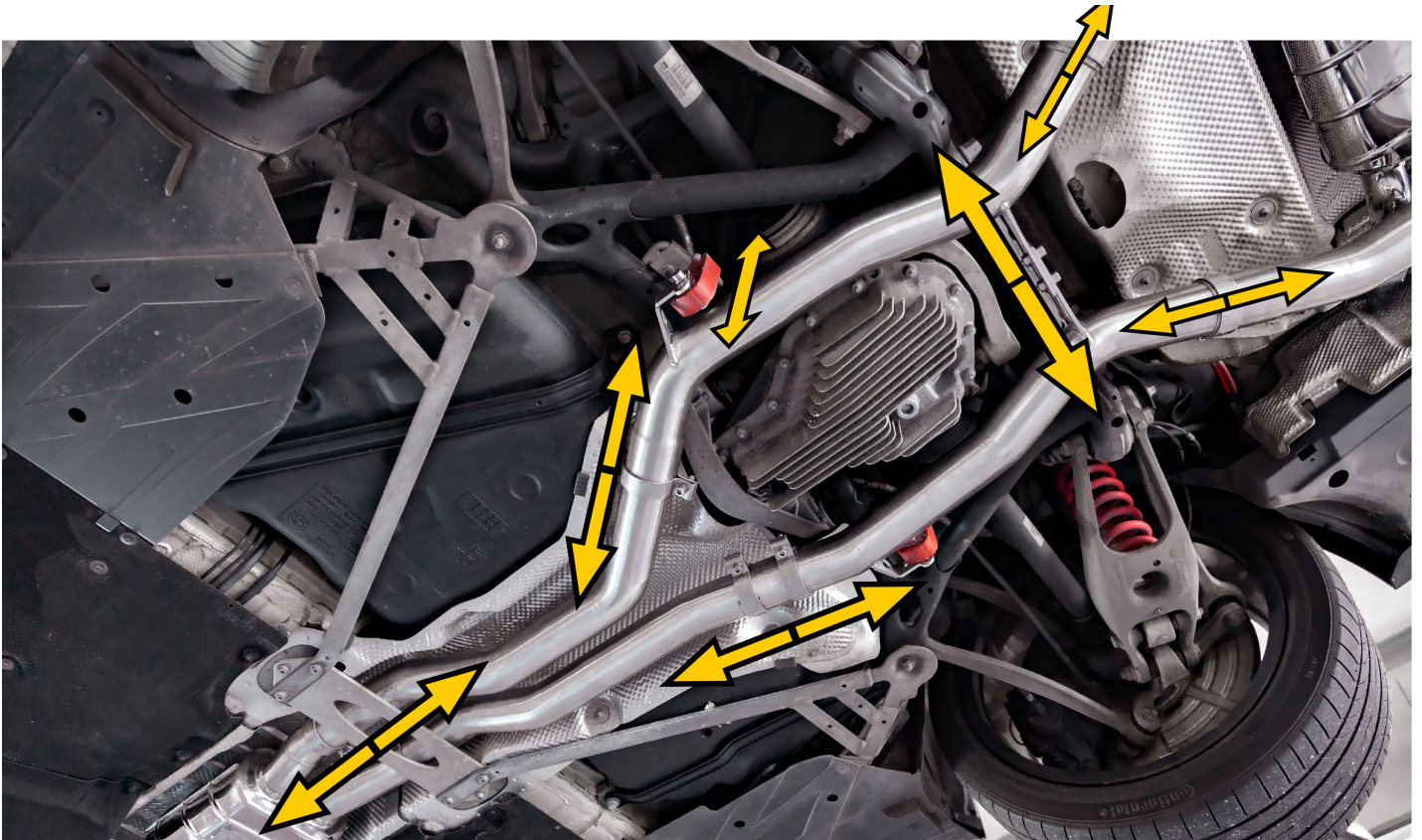

Einstellen durch Schwenken
Adjusting by slewing

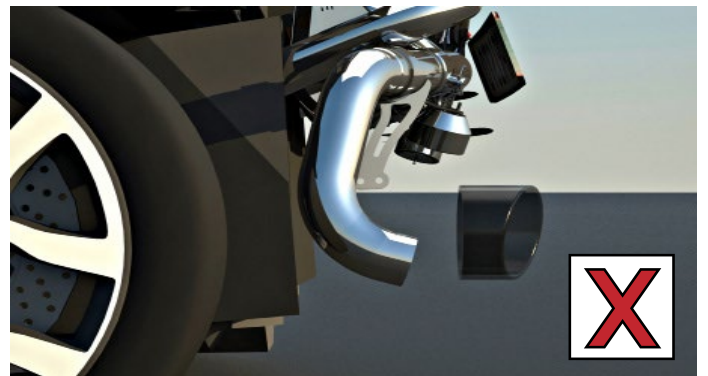
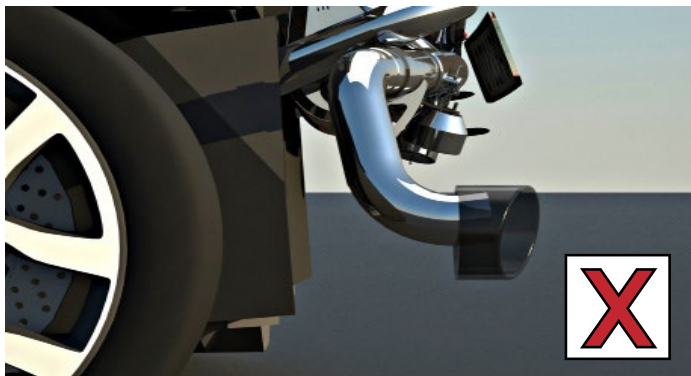
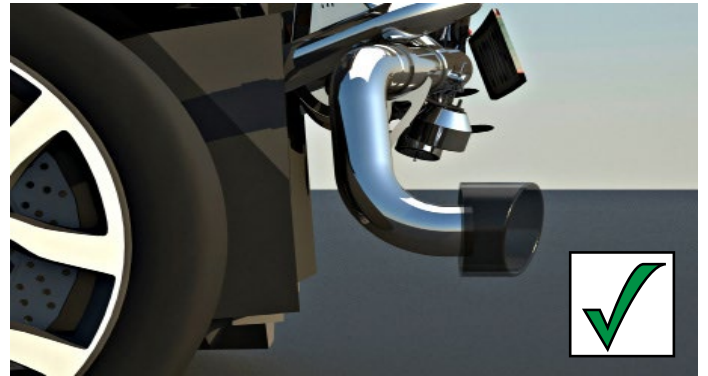

Einstellen durch Schieben
Adjusting by sliding



Abgasanlagen, die in die Schürze münden, müssen zu dem Eingang der Endrohrblende zentriert werden.

Exhaust systems that end in the skirt have to be centered up to the input of the end pipe element.

Ausgang der Abgasanlage zum Eingang der Blende zentrieren.

Center the exit of the exhaust to the input of the end pipe element.

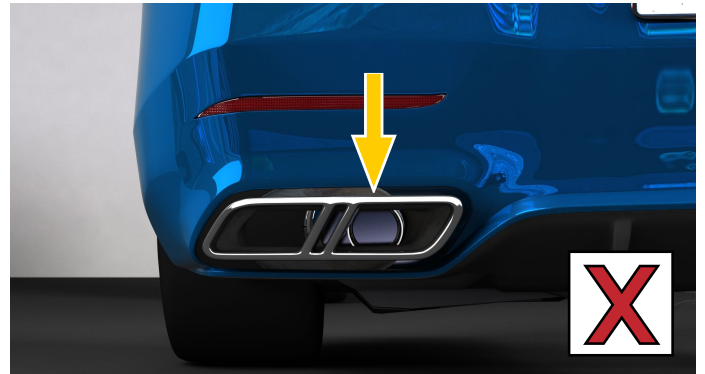
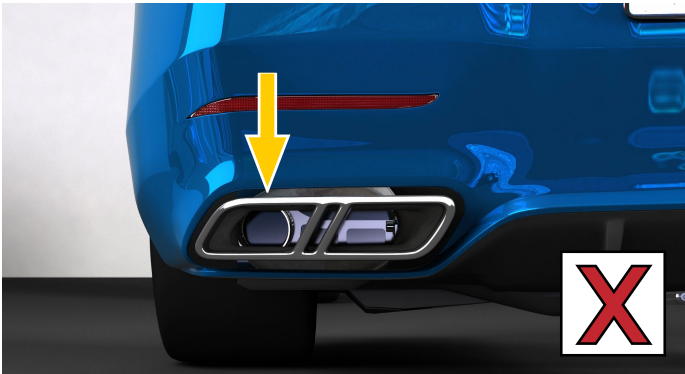
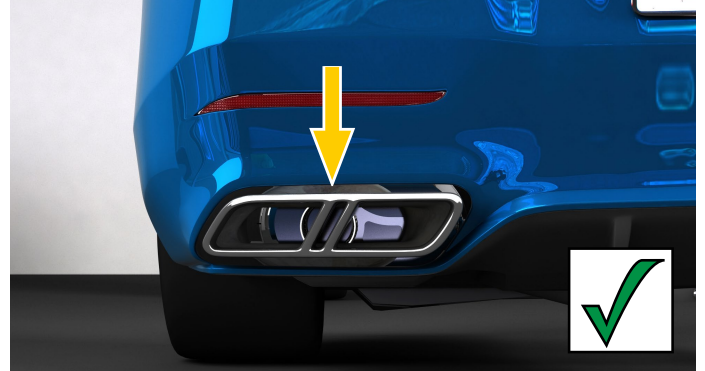

Ausgang der Abgasanlage zum Eingang der Blende zentrieren.

Center the exit of the exhaust to the input of the end pipe element.

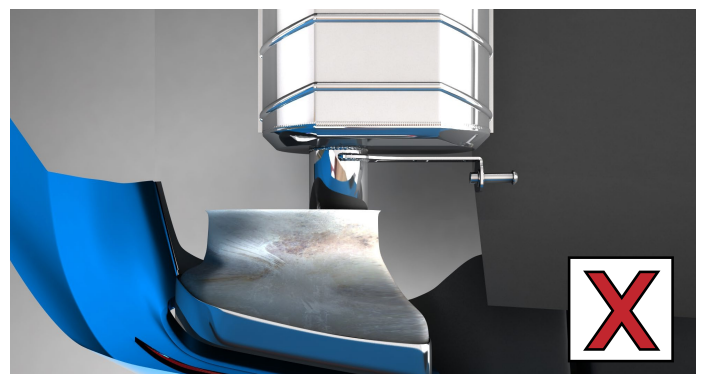
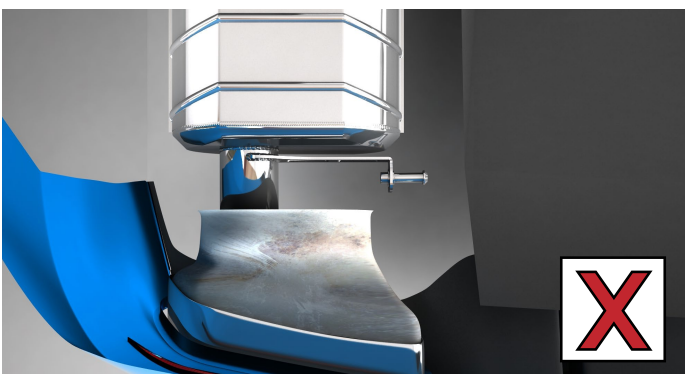
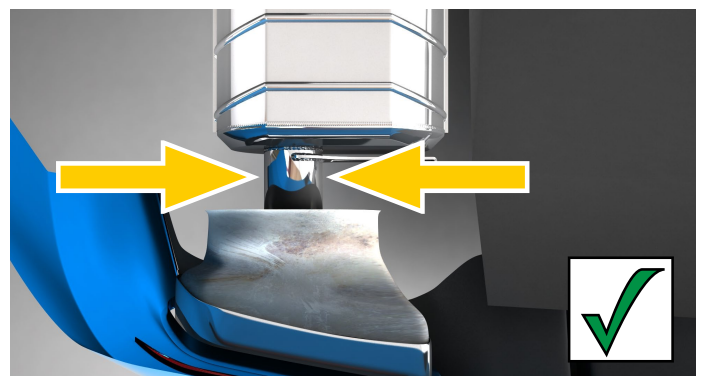

Ausgang der Abgasanlage zum Eingang der Blende zentrieren.

Center the exit of the exhaust to the input of the end pipe element.

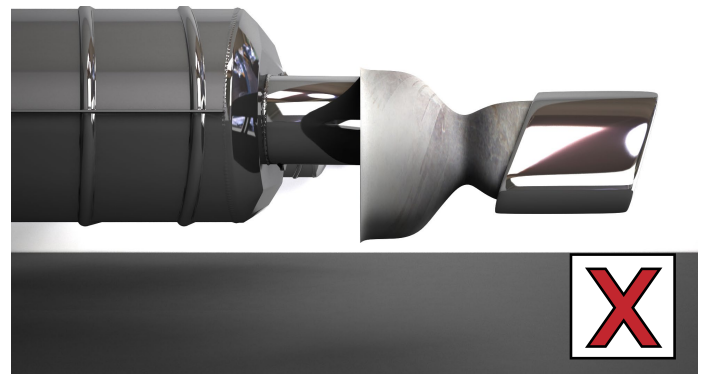
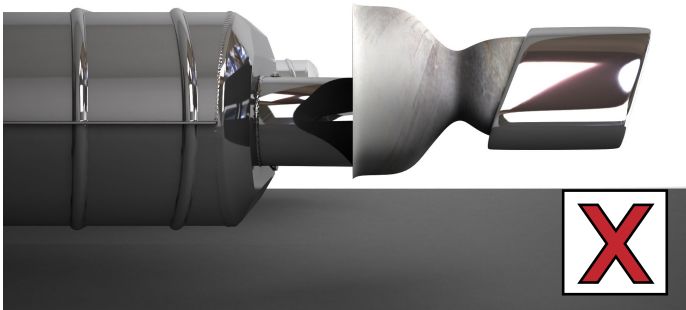
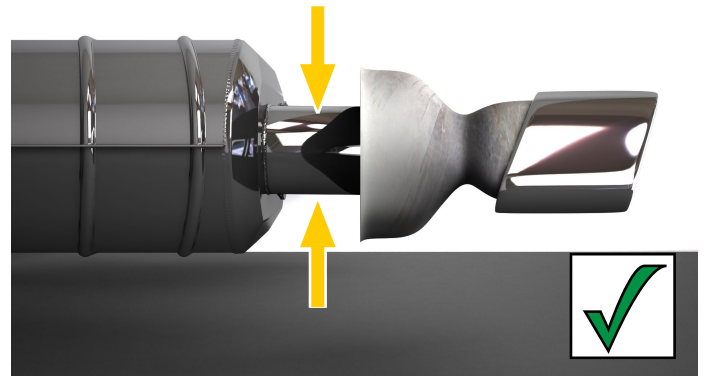

Anlage ausrichten

Achten Sie darauf, dass die Endrohre gerade und mittig in die Austrittsblende münden.

System alignment

Make sure that the tailpipes are straight and centred in the outlet panel.

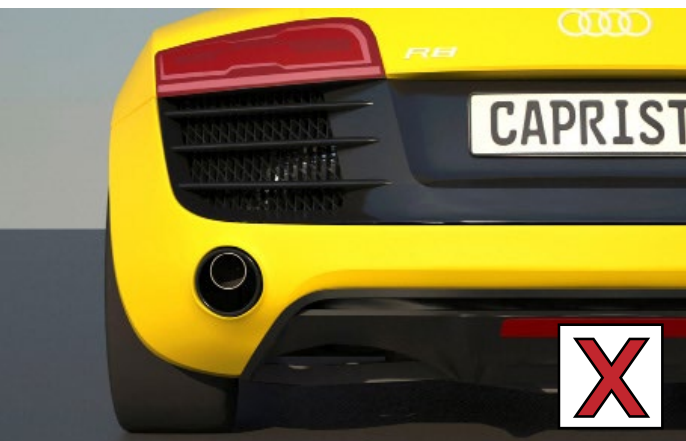

Längenzunahme gewährleisten

Abgasanlagen längen sich durch den Betrieb bis zu ca. 4cm. Diese Zunahme muss bei der Montage berücksichtigt werden.

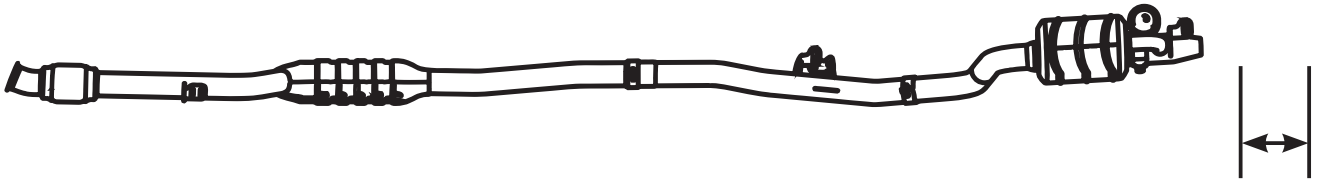

Die Haltegummis müssen im kalten Zustand so stehen, daß sie der Bewegung nach hinten nachgeben können. Es ist sicherzustellen, daß die Anlage mit und ohne Längenzunahme genügend Abstand zu sämtlichen Anbauteilen des Fahrzeugs hat.



Kalter Zustand

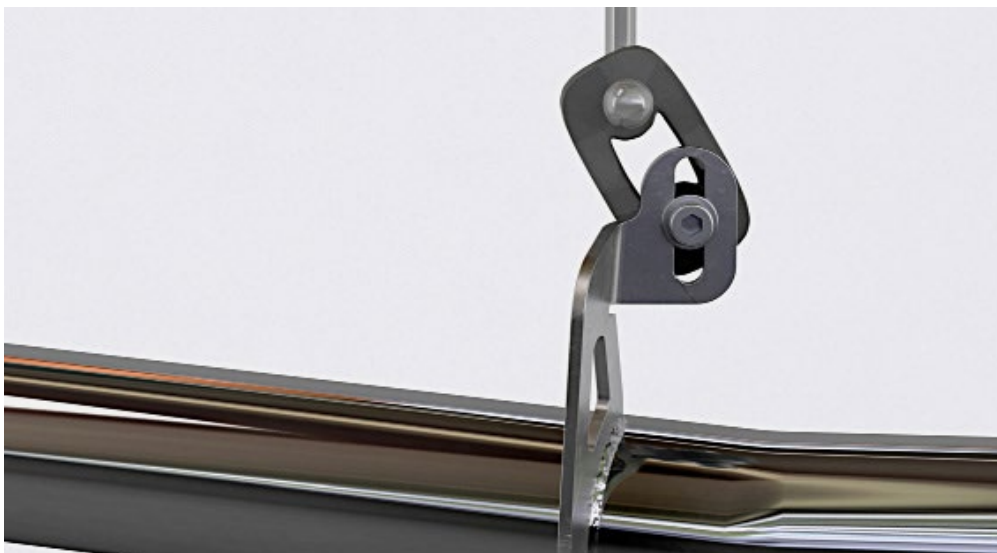

Warmer Zustand

Allow for lengthening

Exhaust systems elongate up to approx. 4cm in operation. This lengthening has to be addressed during installation.

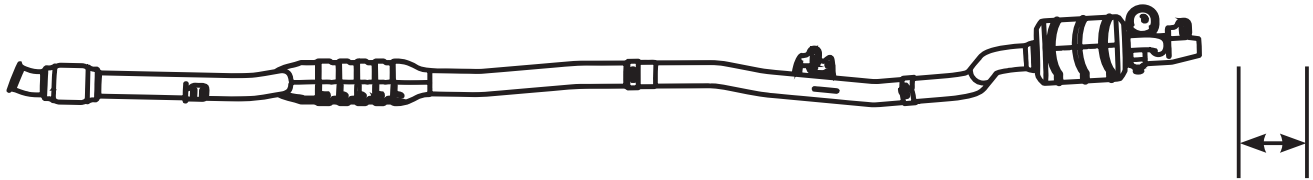

The rubber suspensions, in cold condition, have to be in the right position to give way to the movement towards the rear. It has to be assured, that the whole system keeps sufficient clearance to all parts of the vehicle with and without elongation.



Cold condition

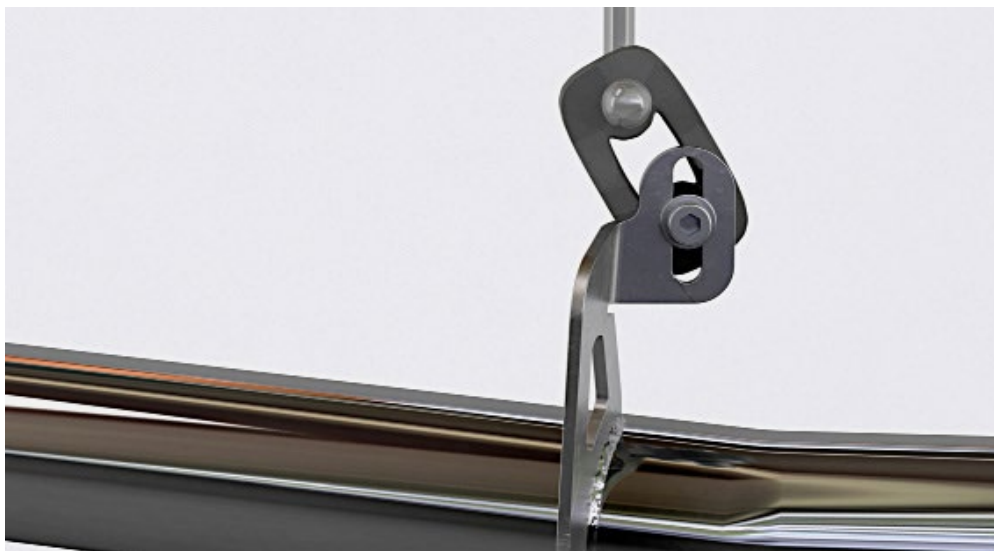

Warm condition

Montageanleitung "Küster" Aktuator / Assembly instruction „Küster“ actuator

1) Als aller erstes muss geprüft werden in welcher Stellung sich die Abgasklappe original befindet, hierfür muss der Motor und die Zündung ausgeschaltet sein.
The first thing to do is to check the original position of the exhaust flap. To do this, the engine and the ignition must be switched off.

Bild 1 / Picture 1

Klappe OEM offen / Valve oem open



Bild 2 / Picture 2

Klappe OEM offen / Valve oem open

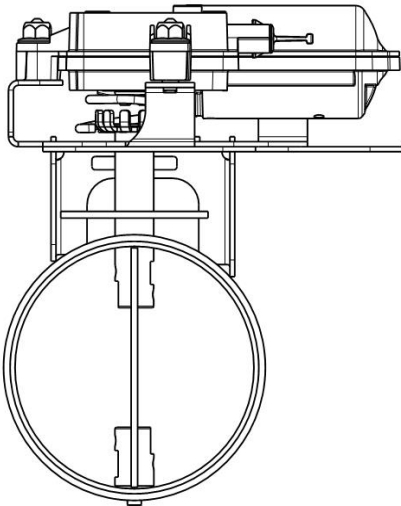
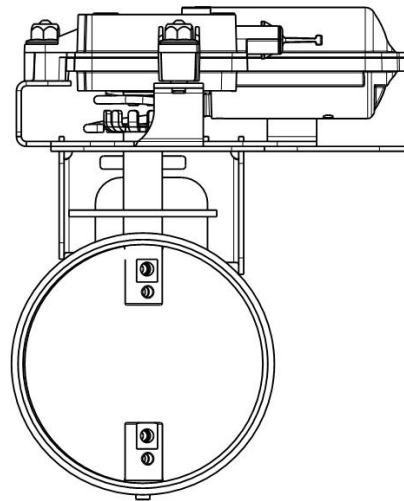

2) Den Aktuator in derselben Klappenstellung auf die Capristo Abgasanlage montieren, wie sie bei ausgeschaltetem Motor und Zündung am Original geprüft wurde. Dabei darauf achten, dass der Aktuator je nach ursprünglicher Position („offen“ oder „geschlossen“) eine Feder-Vorspannung gegen den jeweiligen Positionsanschlag erzeugt. Diese Vorspannung entlädt sich bei der Demontage und muss bei der Montage auf der Capristo Abgasanlage erneut gegen den entsprechenden Positionsanschlag erzeugt werden.

Mount the actuator in the same flap position on the Capristo exhaust system as was tested on the original with the engine and ignition switched off. Make sure that the actuator generates a spring preload against the respective position stop depending on the original position ('open' or 'closed'). This preload is released during disassembly and must be generated again against the corresponding position stop during assembly on the Capristo exhaust system.

Montageanleitung „Küster“ Aktuator / Assembly instruction „Küster“ actuator

Vorspannung erzeugen / Create preload
Klappe OEM offen / Valve oem open

Vorspannung erzeugen
Create preload

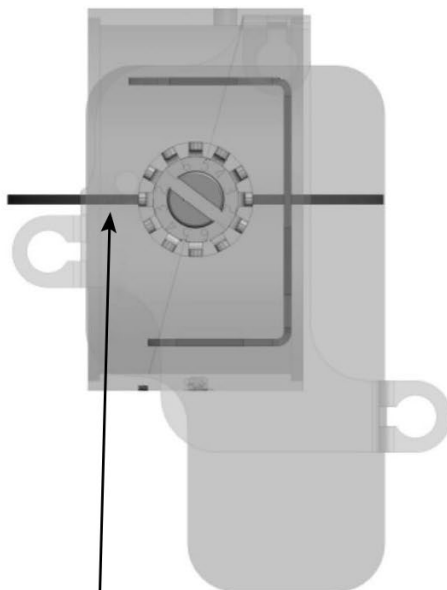
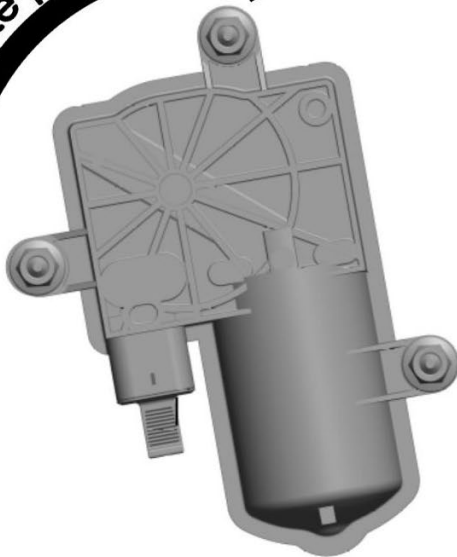

Positionsanschlag Klappe offen!
Position stop flap open!

Vorspannung erzeugen / Create preload
Klappe OEM geschlossen / Valve oem closed

Vorspannung erzeugen
Create preload

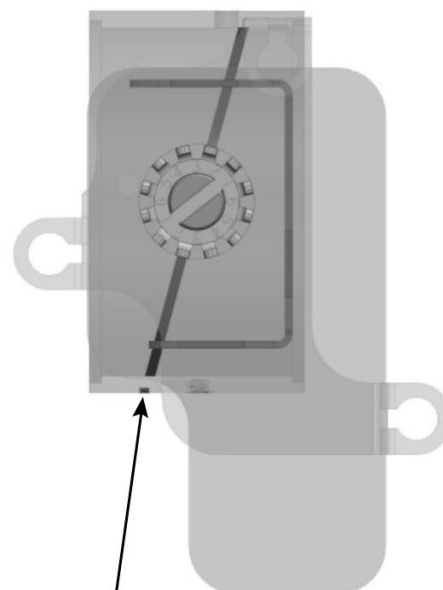
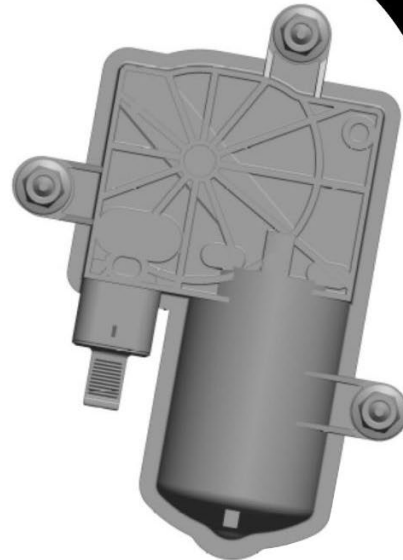

Positionsanschlag Klappe geschlossen!
Position stop flap closed!

Montageanleitung "Küster" Aktuator / Assembly instruction „Küster“ actuator

3) Die Vorspannung durch Winkelversetzung von der Aktuator Feder zur Abgasklappen Krone um eine Teilungseinheit ausführen und dann durch verdrehen vorspannen. (Siehe Seite 2-3)
Preload by angular displacement from the actuator spring to the exhaust damper crown by one pitch unit and then preload by twisting (see page 2-3).

4) Wenn die Abgasklappe nicht so wie beschrieben durch den Aktuator und der Feder vorgespannt wird, kann es zu Klapper Geräuschen im Bereich der Abgasklappe kommen.
If the exhaust flap is not pre-tensioned as described by the actuator and the spring, rattling noises may occur in the area of the exhaust flap.

Hitzeschutzelemente müssen beim Umbau wiederverwendet werden. Sie dürfen nicht weggelassen werden - Brandgefahr!

Heat protection elements have to be re-used for the conversion. They must not be omitted - Risk of fire!



OEM Abgasanlage ausgebaut mit Hitzeschutz
OEM exhaust system with heat protection

Capristo mit OEM Hitzeschutz
Capristo with OEM heat protection

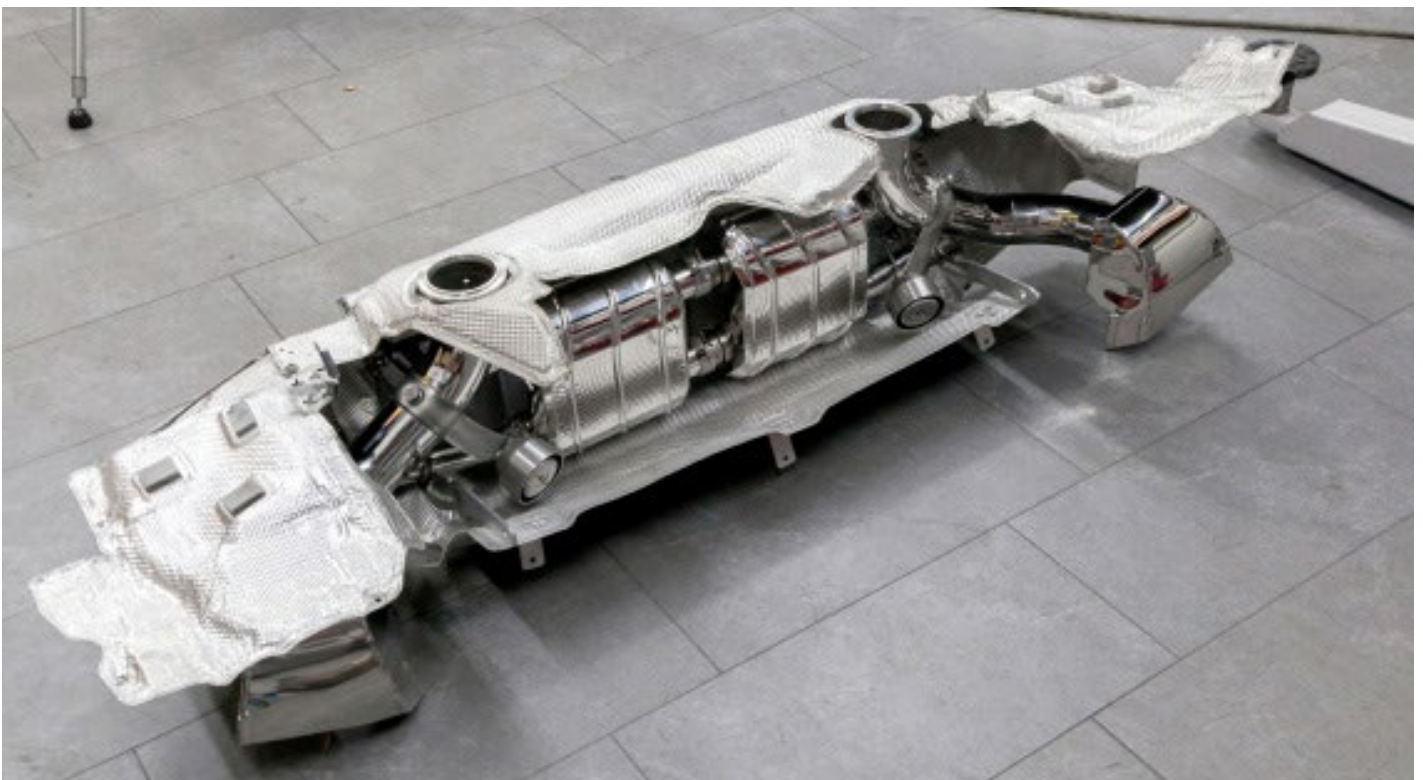

Capristo mit OEM Hitzeschutz
Capristo with OEM heat protection



Anbringen der Anschlagplatten an die Klappenmotoren *Mounting the stop plates to the damper motors*

Wichtig: Die Anschlagplatten müssen in der gezeigten Weise montiert werden. Das linke Bild zeigt jeweils die Stellung im Ruhezustand (Zündung aus). Die Motoren „Links“, „Rechts“ und „Mitte“ dürfen untereinander nicht vertauscht werden. Sie müssen wieder an ihre ursprünglichen Kabel angeschlossen werden.

Erst danach darf bei dem Fahrzeug die Zündung eingeschaltet, bzw. der Motor gestartet werden!

Hinweis: Nicht jedes Fahrzeug ist mit allen drei Klappen bestückt. Die Vorgehensweise ist jedoch dieselbe.

Important: The stop plates have to be mounted in the shown manner. The images on the left side are showing the position idle (ignition off). The actuators „left“, „right“ and „middle“ must not be interchanged among each other. They must be connected to the harness as before. Only after that you may turn the ignition switch or start the engine!

Advise: Not all vehicles are equipped with all three flaps. The workflow though, is the same.



Mitte (vorne), Klappe geschlossen, Zündung aus

Middle (front), flap closed, ignition off



Linke Seite, Klappe geöffnet, Zündung aus
Left side, flap opened, ignition off



Rechte Seite, Klappe geöffnet, Zündung aus
Right side, flap opened, ignition off

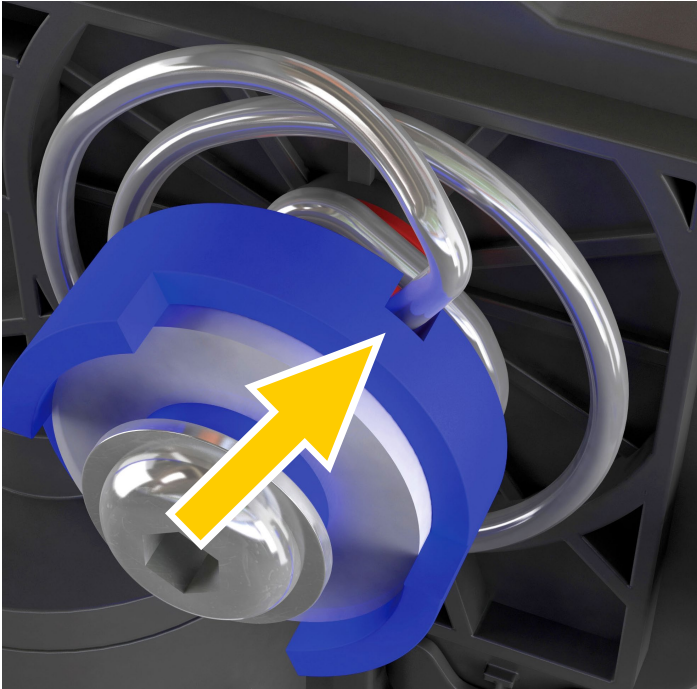

Nach dem Aufsetzen des Sperrmoduls muss die Feder auf beiden Seiten des Drehanschlags in der Nut sitzen!

After mounting the arrestor module, the spring has to snap into the notches on both sides of the stopper shaft.



Endlagenplatte an Klappen-Aktuator anbringen *Mounting end position bracket on actuator*



Nachdem die Zündung des Fahrzeugs ausgeschaltet wurde, befindet sich der Aktuator in der gezeigten Stellung und muss in dieser verbleiben.
After switching off the ignition of the vehicle, the actuator remains in the position as shown above and it has to stay in this position.



Stellscheibe in der gezeigten Richtung auf die Stellachse aufstecken. Die Aufschrift „Top“ muss sichtbar sein.
Put on the location disc in the manner shown above. The inscription „Top“ must be visible.



Endlagenplatte aufstecken.
Put on the bracket plate.

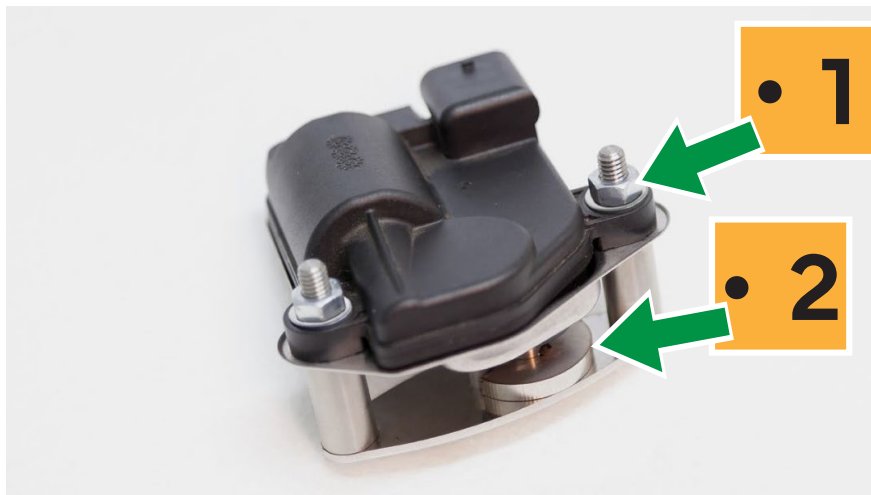

- 1) Mit Unterlegscheiben und Muttern sichern.
- 2) Stellen Sie sicher, dass die Stellscheibe richtig auf der Achse sitzt, nicht an der Platte reibt und somit leicht läuft.

- 1) Secure with washers and nuts.
- 2) Make sure the location disc sits tight on the axis, has distance to the bracket plate and thus has no gliding friction and can rotate freely.

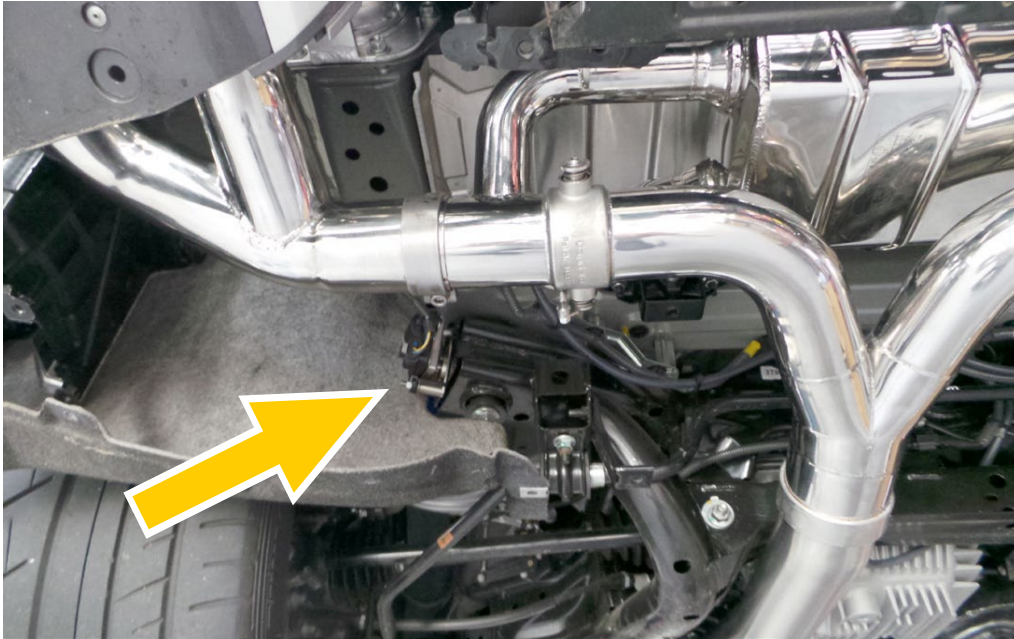

Ümgerüsteten Aktuator an geeigneter Stelle anbringen.
Mount the converted actuator on a decent spot.

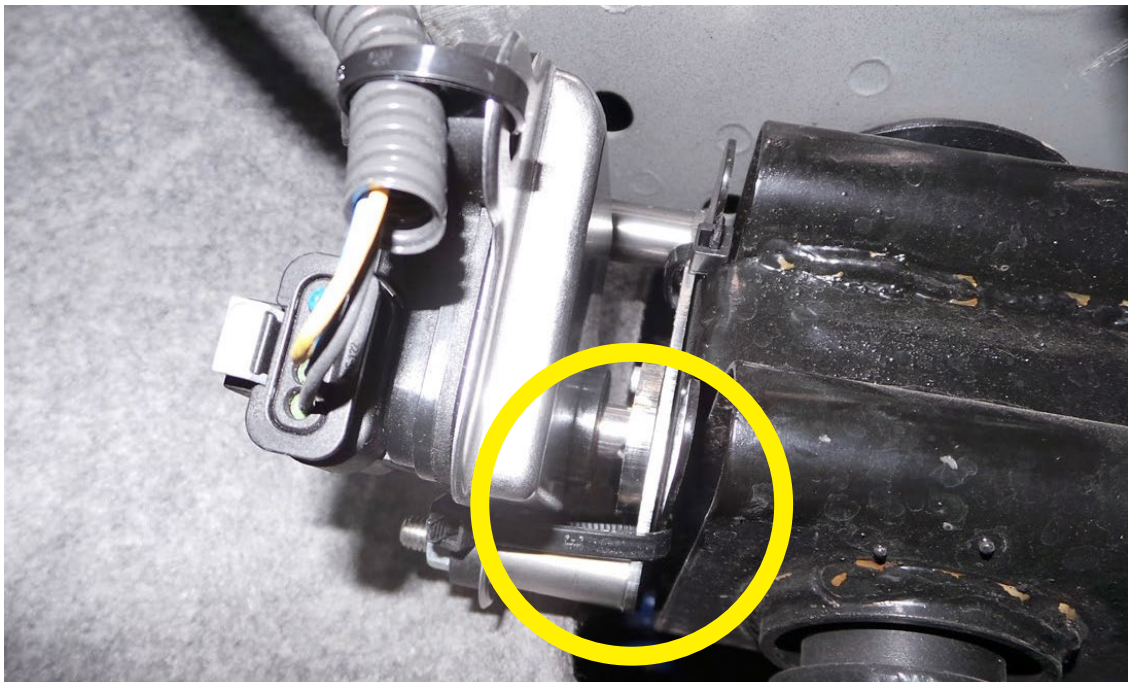

Achten Sie darauf, daß die Stellscheibe nicht behindert wird.
Keep clearance for the position disc to rotate freely.



**Mehr Leistung. Mehr Sound. Mehr Capristo
QR-Code scannen & folgen!**