

Teiletyp : Audi R8 Karosserieumbausatz  
Hersteller : Capristo Automotive GmbH

---

## **TEILEGUTACHTEN** **PARTS ASSESSMENT**

über die Vorschriftsmäßigkeit eines Fahrzeuges bei bestimmungsgemäßem Ein- oder Anbau von Teilen gemäß § 19 Abs. 3 Nr. 4 StVZO

*This parts assessment deals with the compliance of the vehicle with the pertinent regulations once components have been properly installed according to annex XIX Section 19 Para. 3.4 StVZO (Federal German Road Licensing Regulations)*

für das Teil / den Änderungsumfang : Karosserieumbausatz  
*for the component / scope of modification* *Kit for remodeling the car body*

vom Typ : Frontspoiler / Seitenfinnen / Heckdiffusor  
*of type* *front spoiler / side-flaps / rear diffusor*

des Herstellers : Capristo Automotive GmbH  
*from the manufacturer* *Kalmecke 5*  
*DE-59846 Sundern*

für die Fahrzeuge : Audi R8  
*for vehicle*

Verwendungsbereich siehe Abschnitt I  
*Application range see section I*

### **0. Hinweise für den Fahrzeughalter** **Notes to the owner of the vehicle**

#### **Unverzügliche Durchführung und Bestätigung der Änderungsabnahme:** **Prompt performance and confirmation of acceptance of the modification:**

Durch die vorgenommene Änderung erlischt die Betriebserlaubnis des Fahrzeuges, wenn nicht unverzüglich die gemäß StVZO § 19 Abs. 3 vorgeschriebene Änderungsabnahme durchgeführt und bestätigt wird oder festgelegte Auflagen nicht eingehalten werden!

Nach der Durchführung der technischen Änderung ist das Fahrzeug unter Vorlage des vorliegenden Teilegutachtens unverzüglich einem amtlich anerkannten Sachverständigen oder Prüfer einer Technischen Prüfstelle oder einem Prüflingenieur einer amtlich anerkannten Überwachungsorganisation zur Durchführung und Bestätigung der vorgeschriebenen Änderungsabnahme vorzuführen.

*In case a modification is made to a vehicle, its operating license expires if the acceptance of the modification prescribed by Section 19 Para. 3 StVZO is not carried out and confirmed promptly or if certain requirements are not fulfilled!*

*Once the technical modification has been made, the owner is required to promptly present the vehicle, together with this parts assessment, to an officially appointed expert or a tester of a Technische Prüfstelle (Technical Testing Centre) or a test engineer of an officially recognised inspection organisation to have the modification accepted and confirmed as prescribed.*

#### **Einhaltung von Hinweisen und Auflagen:** **Guidance information to be noted and requirements to be complied with:**

Die unter III. und IV. aufgeführten Hinweise und Auflagen sind dabei zu beachten.  
*The guidance information and requirements detailed in III. and IV. are to be noted and to be complied with.*

Teiletyp : Audi R8 Karosserieumbausatz  
 Hersteller : Capristo Automotive GmbH

**Mitführen von Dokumenten:**  
*Documents the driver is required to carry*

Nach der durchgeführten Abnahme ist der Nachweis mit der Bestätigung über die Änderungsabnahme mit den Fahrzeugpapieren mitzuführen und zuständigen Personen auf Verlangen vorzuzeigen; dies entfällt nach erfolgter Berichtigung der Fahrzeugpapiere.

*When the acceptance has been carried out, the driver is required to carry the documentary evidence of the confirmation of the acceptance of the modification together with the vehicle documents. He/She has to present it to authorised persons at their request. Once the vehicle documents have been corrected successfully, the driver is released from this obligation.*

**Berichtigung der Fahrzeugpapiere:**  
*Correction of the vehicle documents*

Die Berichtigung der Fahrzeugpapiere (Fahrzeugbrief und Fahrzeugschein, Betriebserlaubnis nach § 18 Abs. 5 StVZO oder Anhängerverzeichnis, bzw. Zulassungsbescheinigung Teil 1 und 2) durch die zuständige Zulassungsbehörde ist durch den Fahrzeughalter entsprechend der Festlegung in der Bestätigung der ordnungsgemäßen Änderung zu beantragen.

*The owner of the vehicle has to apply to the competent registration office for correction of the vehicle documents (motor vehicle registration certificates) as specified in the note confirming that the modification has been made properly.*

Weitere Festlegungen sind der Bestätigung der ordnungsgemäßen Änderung zu entnehmen  
*The confirmation also lists further arrangements.*

**I. Verwendungsbereich**  
*Application range*

<b>Fahrzeughersteller</b> <i>Vehicle manufacturer</i>	<b>Fahrzeugtyp</b> <i>Model international code</i>	<b>Handelsbezeichnung</b> <i>Trade name</i>	<b>EG-BE-Nr. (einschließlich Nachträgen) <sup>1)</sup></b> <i>EC type approval no. (incl. supplements)</i>
Audi Sport [1860]	42	R8 Coupé und Spyder	e1*2001/116*0399*.. <sup>1)</sup> .. = inklusive darauffolgende Nachträge .. = incl. the following supplements

Modelljahr / *model built since* : Seit 2015

Weitere erforderliche Einschränkungen zum Verwendungsbereich : -

*Other required information or restrictions on usage area*

Teiletyp : Audi R8 Karosserieumbausatz  
Hersteller : Capristo Automotive GmbH

---

## **II. Beschreibung des Teiles / des Änderungsumfanges** *Description of the component / scope of modification*

Die nachfolgend aufgelisteten Anbauteile können entweder einzeln oder in beliebiger Kombination eingebaut werden.

*The following listed attachment parts can be mount either separate or in arbitrary combination.*

### **II.1 Frontspoiler** *Front spoiler*

Kennzeichnung / *identification* : 03AU-008-10-014-KG (wahlweise mit Front-Seitenflaps:  
03AU-008-10-015-KG)  
Art / *type* : Ablösungssicherer Aufkleber / *Stripping save sticker*  
Ort / *location of marking* : Unterseite / *underneath*

Technische Daten / Beschreibung :  
*Technical data / description*

Abmessungen : Tiefe / *depth* : 685 mm  
*dimensions* : Breite / *width* : 1809 mm  
: Höhe / *height* : 308 mm

Werkstoff / *material* : CFK  
Befestigung / *attachment* : Auf originalen Spoiler aufgeschoben und verklebt,  
zusätzlich an originalen Befestigungspunkten verschraubt /  
*slided and glued on original spoiler and screwed at original attachment*  
*points*  
Anbau / *mounting* : Siehe Montageanleitung / *see assembly instruction*

### **II.2 Seitenfinnen** *Side-flaps*

Kennzeichnung / *identification* : 03AU-008-10-012-KG

Art / *type* : Ablösungssicherer Aufkleber / *Stripping save sticker*  
Ort / *location of marking* : Unterseite / *underneath*

Technische Daten / Beschreibung :  
*Technical data / description*

Abmessungen : Tiefe / *depth* : 209 mm  
*dimensions* : Breite / *width* : 870 mm  
: Höhe / *height* : 202 mm

Werkstoff / *material* : CFK  
Befestigung / *attachment* : Geschraubt / *screwed*  
Anbau / *mounting* : Siehe Montageanleitung / *see assembly instruction*

Teiletyp : Audi R8 Karosserieumbausatz  
Hersteller : Capristo Automotive GmbH

---

### **II.3 Heckdiffusor** **Rear diffuser**

Kennzeichnung / *identification* : 03AU-008-10-011-KG  
Art / *type* : Ablösungssicherer Aufkleber / *Stripping save sticker*  
Ort / *location of marking* : Unterseite / *underneath*

Technische Daten / Beschreibung :  
*Technical data / description*

Abmessungen : Tiefe / *depth* : 420 mm  
*dimension* : Breite / *width* : 1875 mm  
: Höhe / *height* : 313 mm

Werkstoff / *material* : CFK  
Befestigung / *attachment* : Geschraubt / *screwed*  
Anbau / *mounting* : Siehe Montageanleitung / *assembly instruction*

### **III. Hinweise zur Kombinierbarkeit mit weiteren Änderungen** **Guidance information on combinability with further modifications**

Weitere Kombinationen mit weiteren Umrüstungen wurden nicht untersucht. Es bestehen keine Bedenken gegen weitere technische Änderungen sofern für diese gültige Prüfzeugnisse vorliegen. Die gegenseitige Beeinflussung bei Kombinationen von Änderungen ist gesondert zu beurteilen.  
*Other combinations with other retool services have not been examined. There are no objections to other technical modifications, in case there is a valid test certificate for the modification. The mutual interaction at combination of modification must be assessed separately.*

### **IV. Hinweise und Auflagen** **Guidance information and requirements**

Auflagen für den Hersteller / Einbaubetrieb:  
*Requirements for the manufacturer / Installation operations*

- Das Teilegutachten ist mitzuliefern. Damit und mit der o.g. Kennzeichnung bescheinigt der Hersteller die Übereinstimmung der Teile mit dem Prüfmuster.  
*This parts assessment has to be delivered. With it and the above named marking the manufacturer certifies the accordance of the parts to the test item.*
- Der Anbau muss gemäß der Montageanleitung des Herstellers ausgeführt werden.  
*The additions have to be realized according to the assembly instructions of the manufacturer.*
- Eine Lackierung der Teile ist zulässig, sofern die Kennzeichnung weiterhin deutlich sichtbar bleibt.  
*It is permissible to paint/lacquer the front spoiler if the identification marking remains legible.*

Hinweise und Auflagen zum Anbau:

*Guidance information and requirements for installation*

- Die oben aufgeführten Hinweise und Auflagen sind zu beachten.  
*The before given guidance information and requirements have to be noted.*

Teiletyp : Audi R8 Karosserieumbausatz  
Hersteller : Capristo Automotive GmbH

---

- Auf fachgerechte Befestigung der Anbauteile ist entsprechend der mitzuliefernden Montageanleitung ist zu beachten.  
*For a professional attachment of the mounting parts the provided assembly instructions need to be followed.*

Hinweise und Auflagen für die Änderungsabnahme:  
*Guidance information and requirements for acceptance of modification*

- Die oben aufgeführten Hinweise und Auflagen sind zu beachten.  
*The before given guidance information and requirements have to be noted.*
- Eine Berichtigung der Fahrzeugpapiere ist erforderlich, aber zurückgestellt.  
*Amendment of the vehicle documents is necessary, but has been deferred.*

Hinweise und Auflagen für den Fahrzeughalter:  
*Guidance information and requirements for the owner of the vehicle*

- Die unter Punkt 0 auf Seite 1 dieses Teilegutachtens aufgeführten Auflagen und Hinweise sind zu beachten.  
*The described guidance information and requirements (on page one under section 0) have to be noted.*
- Die oben aufgeführten Hinweise und Auflagen sind zu beachten.  
*The previously given guidance information and requirements have to be noted.*

Die Angaben zur „Berichtigung der Fahrzeugpapiere“ sind zu beachten.  
*Follow the specification of „Revision of vehicle documents“.*

**Berichtigung der Fahrzeugpapiere:**  
**Revision of vehicle documents:**

Eine Berichtigung der Fahrzeugpapiere ist erforderlich, aber zurückgestellt. Sie ist der zuständigen Zulassungsbehörde bei deren nächster Befassung mit den Fahrzeugpapieren durch den Fahrzeughalter zu melden. Folgendes Beispiel für die Eintragung wird vorgeschlagen:  
*Though mandatory, the revision of the vehicle papers is deferred. The vehicle owner will bring the changes to the knowledge of the competent registration office when he will be dealing with the vehicle documents next time. The entry could be as shown in the following example:*

Feld	Eintragung
19	<i>(neu eintragen)</i>
22	M. Karosseriebausatz d. Herst.: Capristo, aus Frontspoiler Kennz.: 03AU-008-10-014-KG (wahlweise m. Front-Seitenfinnen 03AU-008-10-015-KG) und/oder Seitenfinnen Kennz.: 03AU-008-10-012-KG und/oder Heckdiffusor Kennz.: 03AU-008-10-011-KG** <i>With car body kit, manufacturer: Capristo, front spoiler identification: 03AU-008-10-014-KG (optionally with front-sideflaps, identification: 03AU-008-10-015-KG) and/or side-flaps identification: 03AU-008-10-012-KG and/or rear diffusor identification: 03AU-008-10-011-KG**</i>

Teiletyp : Audi R8 Karosserieumbausatz  
Hersteller : Capristo Automotive GmbH

---

**V. Prüfgrundlagen und Prüfergebnisse**  
**Bases of testing and test results**

Die Anbauteile wurden entsprechend dem VdTÜV-Merkblatt 744 „Prüfung von äußeren Fahrzeugteilen an Kraftfahrzeugen der Klassen M1 und N1“ in der Fassung 07/2012 begutachtet. Die Anbauteile genügen den darin enthaltenen Anforderungen und die Befestigung wurde gemäß den Herstellerangaben überprüft.

*The modification parts were examined according to the VdTÜV consultative document 744 „Examination of outer vehicle parts on automobiles of the categories M1 and N1“ version 07/2012. The modification parts comply with the requirements given and were verified according to the manufacturers' instructions.*

Insbesondere wurden folgende Prüfkriterien untersucht:  
*Particularly the following criteria of examination are checked:*

**Fahrverhalten / ride characteristics**

- Bis zur bauartbedingten Höchstgeschwindigkeit des Prüffahrzeuges wurden keine negativen Auswirkungen festgestellt.  
*Until the maximum velocity described for the type of the examined car, no negative consequences were determined.*

**Prüfung der Äußeren Gestaltung nach 74/483/EWG i.d.F. 2007/15/EG / Examination of the outer design**

- Hinsichtlich der vorstehenden Außenkanten entsprechen die Anbauteile in Anbaulage der 74/483/EWG i.d.F. 2007/15/EG. Die Anbauteile sind aus splittersicherem Material hergestellt.  
*With the regard to the protruding outer edges the mounting parts in mounting position conform to the 74/483/EWG version 2007/15/EG. The mounting parts are manufactured from shatterproof materials.*

**Abschleppereinrichtung / Towing mechanism**

- Die serienmäßige Abschleppereinrichtung bleibt zugänglich.  
*The original towing mechanism remains accessible.*

**Prüfung Fußgängerschutz nach 2003/102/EG bzw. VO (EG) 78/2009 / Examination of pedestrian protection according to 2003/102/EG and respectively VO (EG) 78/2009**

- Da die im VdTÜV-Merkblatt 744 Anhang I Punkt I.1 und I.2 genannten Bedingungen eingehalten werden, ist ein negativer Einfluss auf den Fußgängerschutz nicht zu erwarten.  
*Since the terms mentioned in the VdTÜV consultative document 744 attachment I sections I.1 and I.2 were met, no negative consequences regarding the pedestrian protection are estimated.*

**Splittersicherheit / shatter resistance**

- Es liegt ein Nachweis der Splittersicherheit mit der Gutachtennr. TZ-028858-A0-264 vom 30.05.2011 vor.  
*Proof of shatter resistance is available under the assessment number TZ-028858-A0-26 from 30.05.2011.*

**Befestigung / mounting**

- Der Anbau gemäß Montageanleitung wird als sicher und dauerhaft bewertet.  
*The mounting according to the assembly instruction is assessed as secure and durable.*

**Prüfung der Massen und Abmessungen nach 92/21EG i.d.F. 95/48EG / Examination of the masses and the dimensions according to 92/21EG version 95/48EG**

- Der Anbau gemäß Montageanleitung wird als sicher und dauerhaft bewertet.  
*The mounting according to the assembly instruction is assessed as secure and durable.*

Die Ergebnisse entsprechend oben genannter Prüfgrundlagen wurden positiv bewertet. Gegen die Verwendung der Umbauteile an dem Fahrzeug gemäß Punkt I bestehen keine Bedenken.

*The results were evaluated as positive according to above stated test bases. There are no objections to the use of the modification parts to the vehicles according to section I.*

Teiletyp : Audi R8 Karosserieumbausatz  
Hersteller : Capristo Automotive GmbH

---

**VI. Anlagen**  
**Annexes**

1. Bilder / pictures
2. Montageanleitung / mounting instruction

**VII. Schlussbescheinigung**  
**Final certification**

Es wird bescheinigt, dass die im Verwendungsbereich beschriebenen Fahrzeuge nach der Änderung und der durchgeführten und bestätigten Änderungsabnahme unter Beachtung der in diesem Teilegutachten genannten Auflagen und Hinweise insoweit den Vorschriften der StVZO in der heute gültigen Fassung entsprechen. Der Hersteller (Inhaber der Teilegutachtens) hat den Nachweis (Reg. – Nr. TIC 15 102 16086) erbracht, dass er ein Qualitätssicherungssystem gemäß Anlage XIX, Abschnitt 2 StVZO unterhält.  
*This is to certify that, taking account of the guidance information / requirements detailed in this parts assessment, the vehicles listed in the application range meet the requirements of StVZO in its currently valid version following their modification, acceptance and confirmation of acceptance.*

*In an audit (certificate registration No.: TIC 15 102 16086) the manufacturer (holder of this parts assessment) demonstrated that the company operates a quality system in accordance with Annex XIX, Section 2 StVZO.*

Das Teilegutachten umfasst die Blätter 1 - 7 und die unter VI. aufgeführten Anlagen und darf nur in vollem Wortlaut vervielfältigt und weitergegeben werden.

*This parts assessment includes pages 1 to 7 and the detailed appendixes of Section VI. Duplicating and sharing of this parts assessment is only allowed quoted in full.*

Das Teilegutachten verliert seine Gültigkeit bei Änderungen der Teile oder wenn vorgenommene Änderungen an den beschriebenen Fahrzeugtypen die Verwendung der Umrüstung beeinflussen sowie bei Änderung der gesetzlichen Grundlagen.

*This parts assessment becomes invalid if changes are made to the vehicle component or if changes carried out on the type of vehicles described here influence the use of the component or if the relevant legal regulations change.*

Die Prüfergebnisse beziehen sich ausschließlich auf oben genannte Prüfgegenstände. Rückwirkungen auf die Lebensdauer von Fahrzeugteilen sind nicht Gegenstand dieses Gutachtens.

*The test results relate only to the components stated above. Repercussion on the lifetime of the vehicle parts are not subject of this report.*

Stuttgart, den 26.11.2020

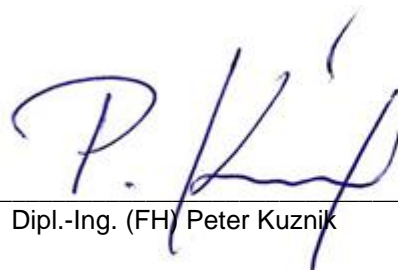
  
Dipl.-Ing. (FH) Peter Kuznik



Änderungsumfang : Audi R8 Karosserieumbausatz

Hersteller : Capristo Automotive GmbH

**Anlage 1 – Annex 1**

**1. Bilder**  
*Pictures*

**1.1 Frontspoiler**  
*Front spoiler*

Seitenansicht / *side view*



wahlweise mit Front-Seitenfinnen  
*optionally with front-sideflaps*

Kennzeichnung Front-Seitenfinnen  
*identification front-sideflaps*





Änderungsumfang : Audi R8 Karosserieumbausatz

Hersteller : Capristo Automotive GmbH

**Anlage 1 – Annex 1**

### 1.2 Seitenfinnen

*Side flaps*

Kennzeichnung Seitenfinnen / *identification side flaps*



Seitenansicht / *side view*



### 1.3 Heckdiffusor

*Rear diffuser*

Kennzeichnung Heckdiffusor / *identification side flaps*



Heckansicht / *back view*



Änderungsumfang : Audi R8 Karosserieumbausatz

Hersteller : Capristo Automotive GmbH

**Anlage 2 – Annex 2**

## **2. Montageanleitung** **Mounting instruction**

### **2.1 Frontspoiler** **Front spoiler**

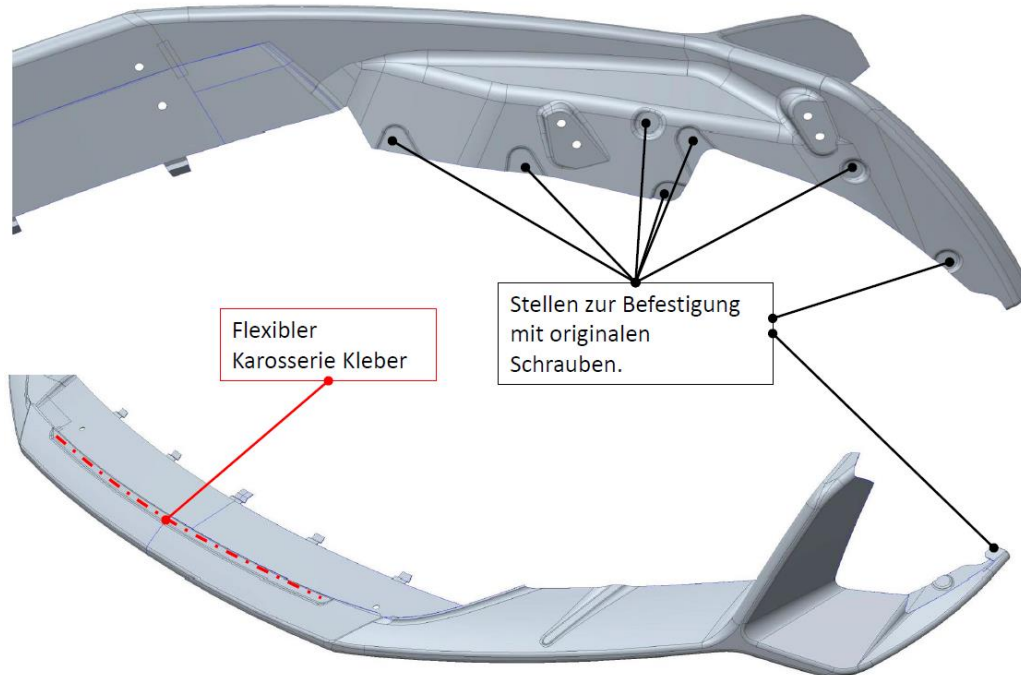

### **Front-Seitenfinnen / front side-flaps**

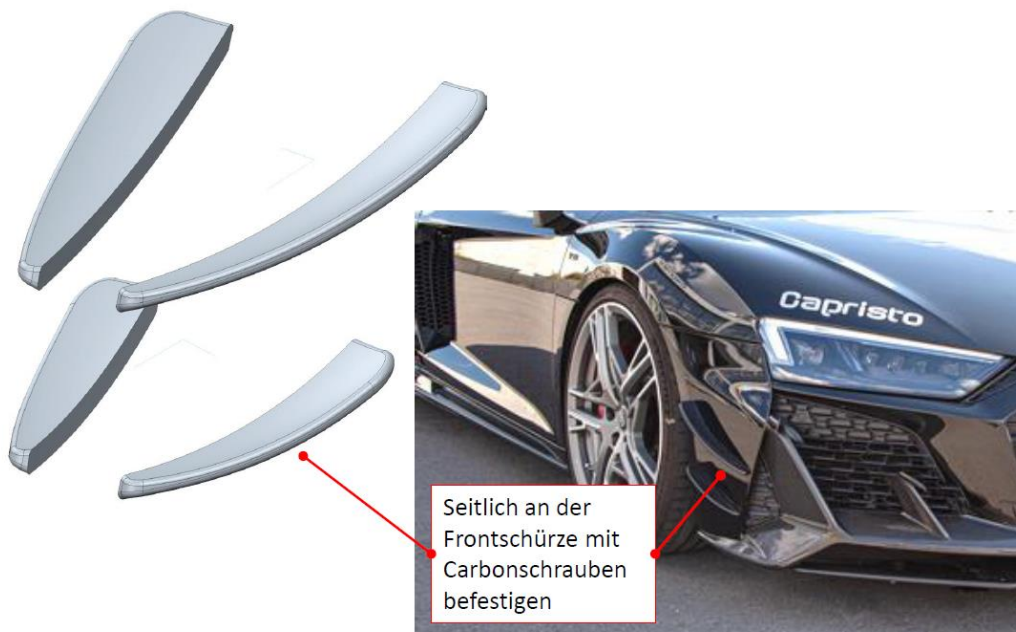

Änderungsumfang : Audi R8 Karosserieumbausatz

Hersteller : Capristo Automotive GmbH

**Anlage 2 – Annex 2**

2.2 Seitenfinnen  
*Side flaps*

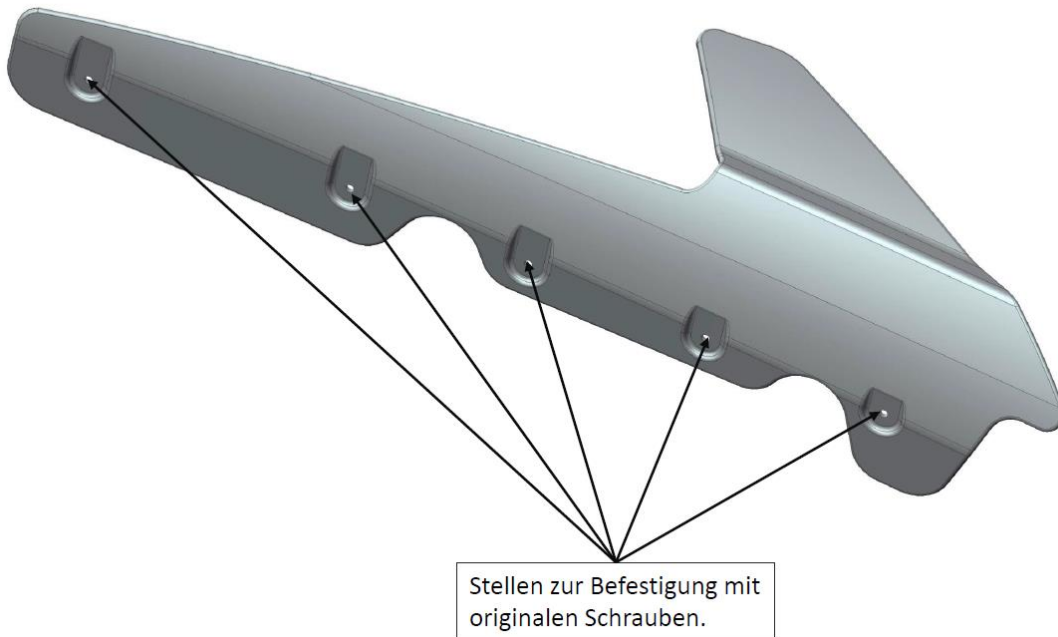

2.3 Heckdiffusor  
*Rear diffuser*

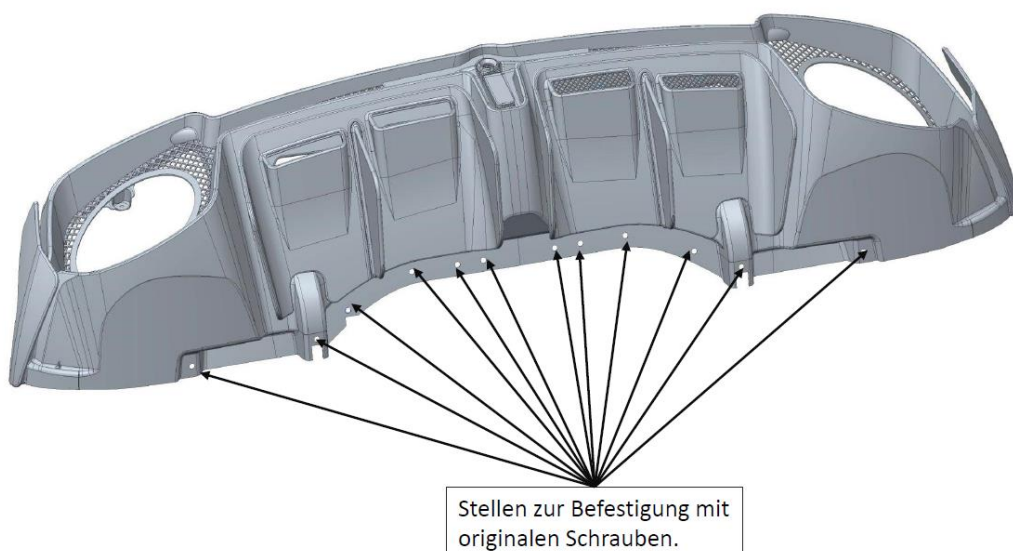

Änderungsumfang : Audi R8 Karosserieumbausatz

Hersteller : Capristo Automotive GmbH

**Anlage 2 – Annex 2**

Einbauanleitung Heckdiffusor R8 V10 Quattro

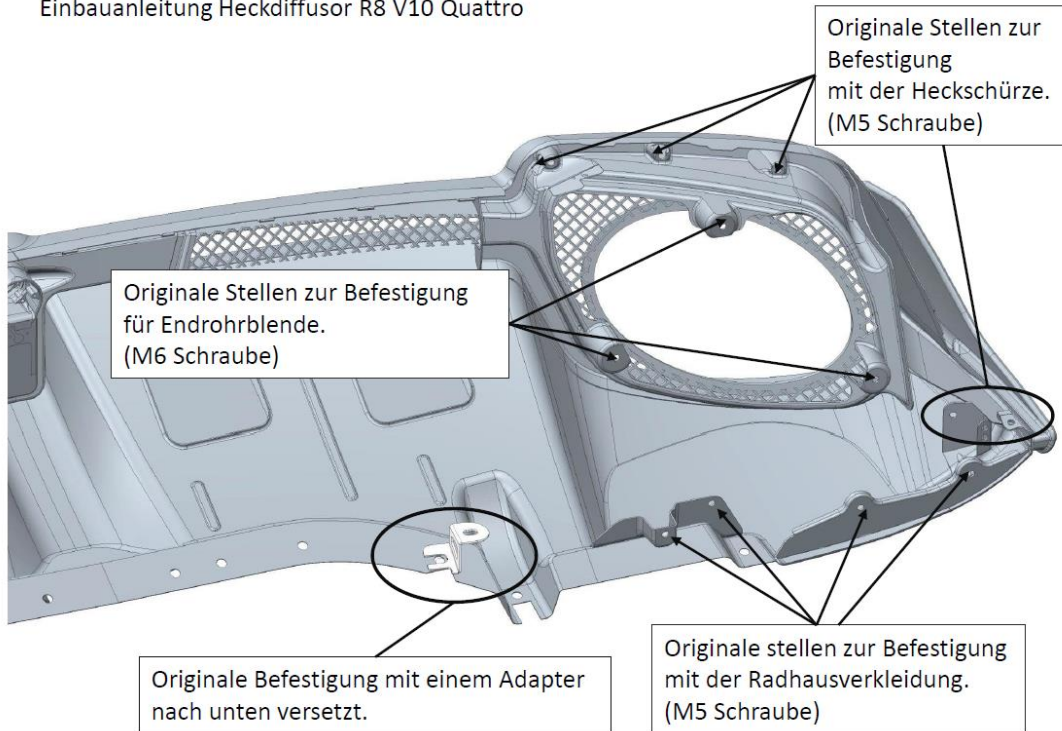

Schrauben:  
M5x12 22 Stück  
M6x16 8 Stück

Zusätzliche Teile zur Befestigung.