

Capristo

Automotive

Einbauanleitung (mounting instruction)

Porsche_Cayman_Boxter_GT4-981

Stückliste im Auslieferungszustand
(list of parts in the delivery state)

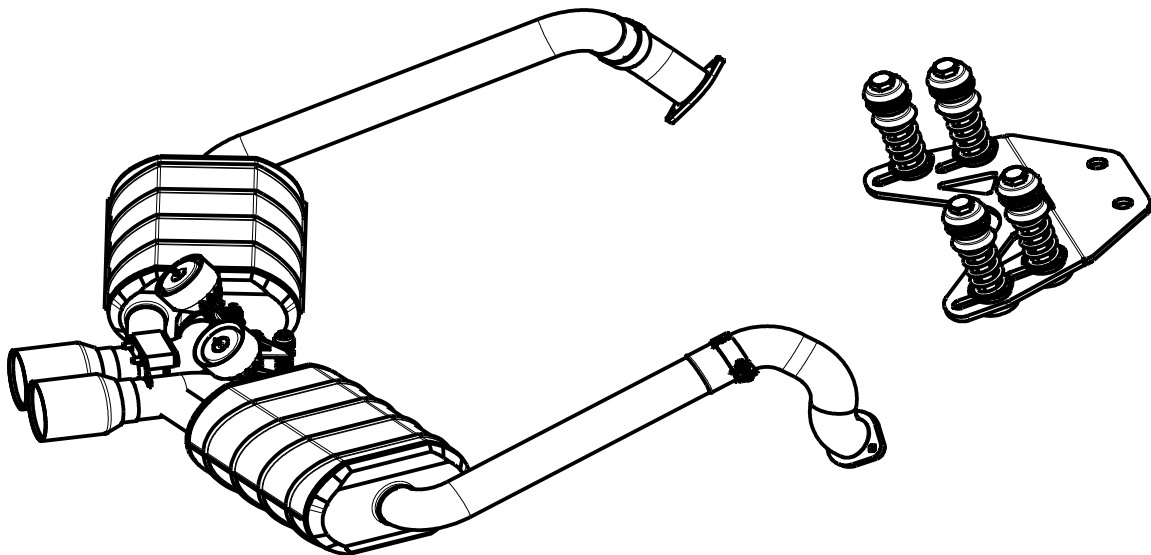

1x	Endschalldämpfer_links 010_03_002 mit Unterdruckdose und Hitzeschutz fertig montiert	
1x	Endschalldämpfer_rechts 010_03_003 mit Unterdruckdose und Hitzeschutz fertig montiert	
1x	Silikon_Schwingklotz 003_02_023 + 2x M8x20mm + 4x U-Scheibe + 2x selbstsichernde Mutter	
2x	Klemmschellen Ø63,5mm vormontiert	
1x	Halterungskit 010_03_004 vormontiert	
	Optional	
1x	programmierbare Steuerung incl. Kabelbaum, Umschaltventil, 1x Fernbedienung (Staudruck)	
2x	T-Stück + 6 Meter Unterdruckschlauch + 1x Verbinder	
1x	Garantie auf 3 Jahre anbohren Typengenehmigung (ECE)	

Capristo

Automotive

Originale Abgasanlage (original muffler)

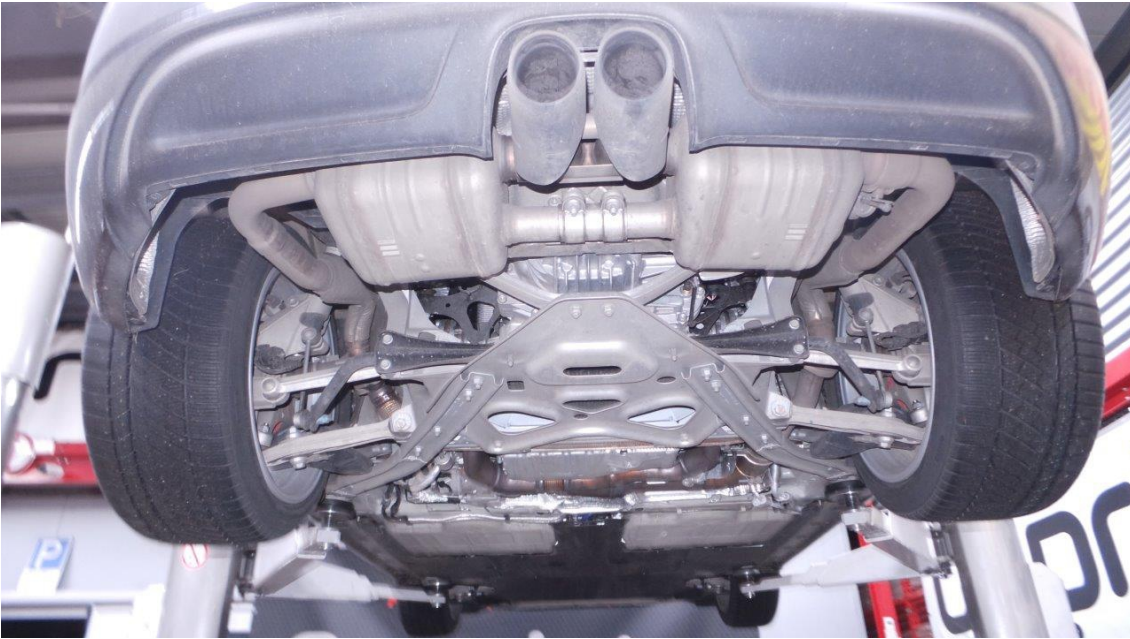

Capristo Austauschanlage (Capristo- replacement exhaust system)

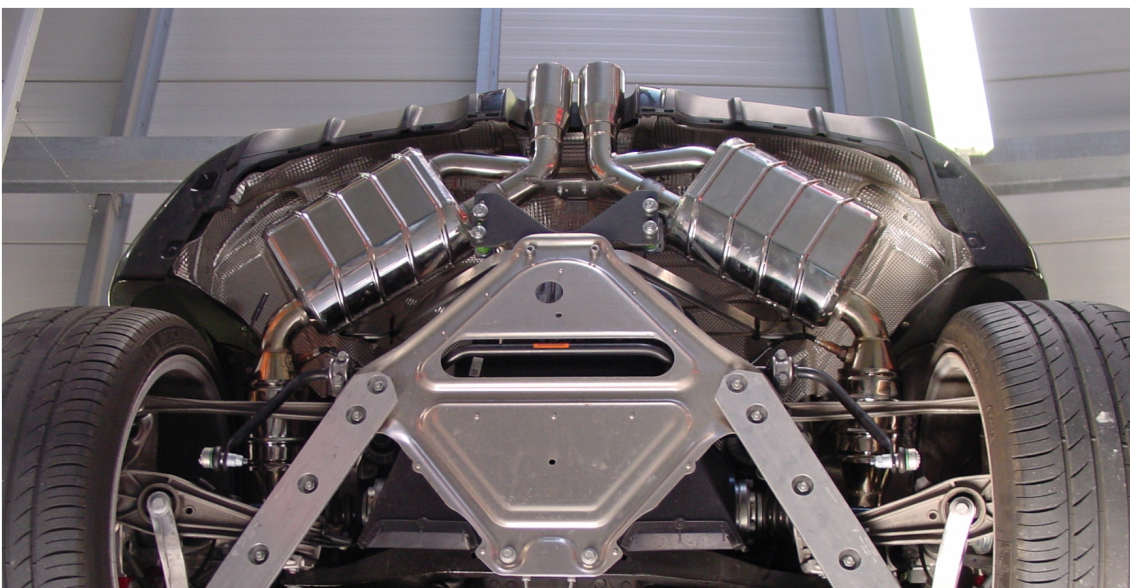

Capristo

Automotive

- 1. Bevor die originale Abgasanlage demontiert wird, müssen die Hauptanschlüsse. Sowie die Halterungen gelöst werden. s. Abb.3**
Before you remove the original muffler we recommend to remove the main-connections and holdings. s. pic.3



Abb. 3: Verbindung Abgasanlage zu Kat
Pic. 3: connection Exhaustsystem to cat

Capristo

Automotive

- 2. Im Anschluss wird der Schalldämpfer aus der Halterung gelöst.
s. Abb.4- 5 Die Halterplatte wird dabei demontiert und später durch das
Capristo- Federpaket ersetzt.**

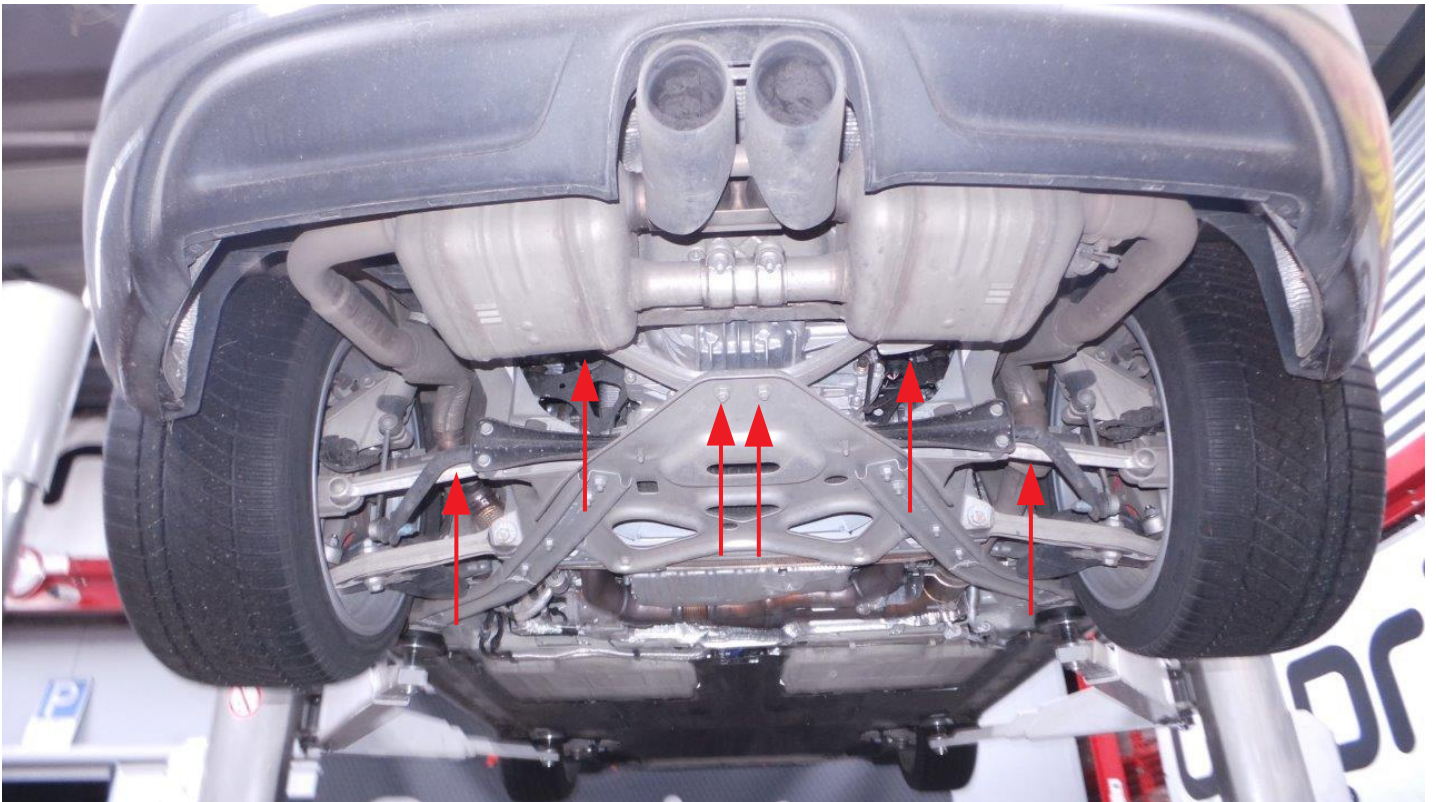
In the following step the muffler can be unscrewed from the holding plate, which will be later replaced by the Caprsito-sprinpackage. s.pic.4- 5



Abb.4: Demontieren des Endschalldämpfers
pic. 4: removing the muffler from the holding

Capristo

Automotive

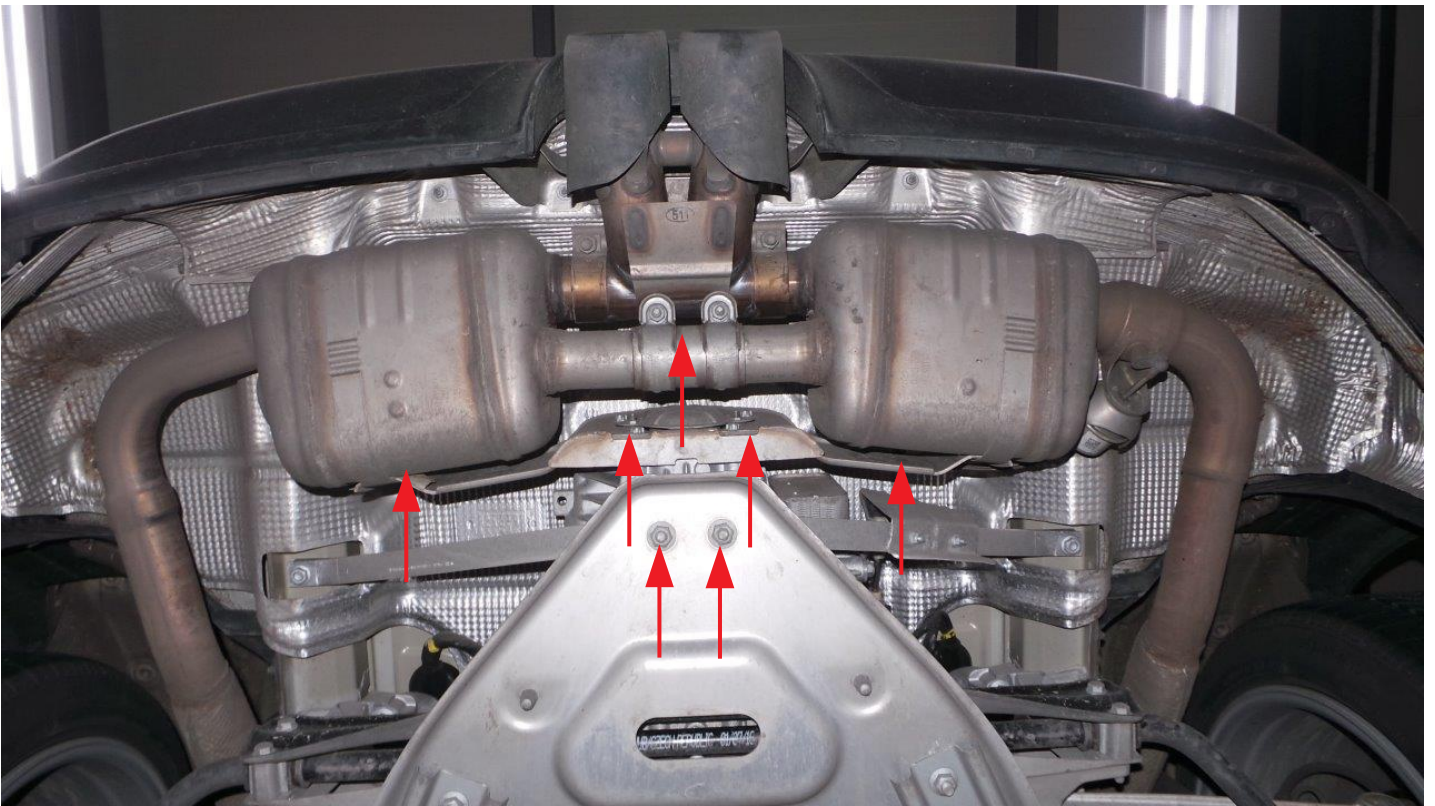

Abb.4-5: Demontieren des Endschalldämpfers
pic. 4-5: removing the muffler from the holdingg

Achtung!

Diese Halterung wird für die Capristo- Abgasanlage nicht mehr benötigt.

Attention!

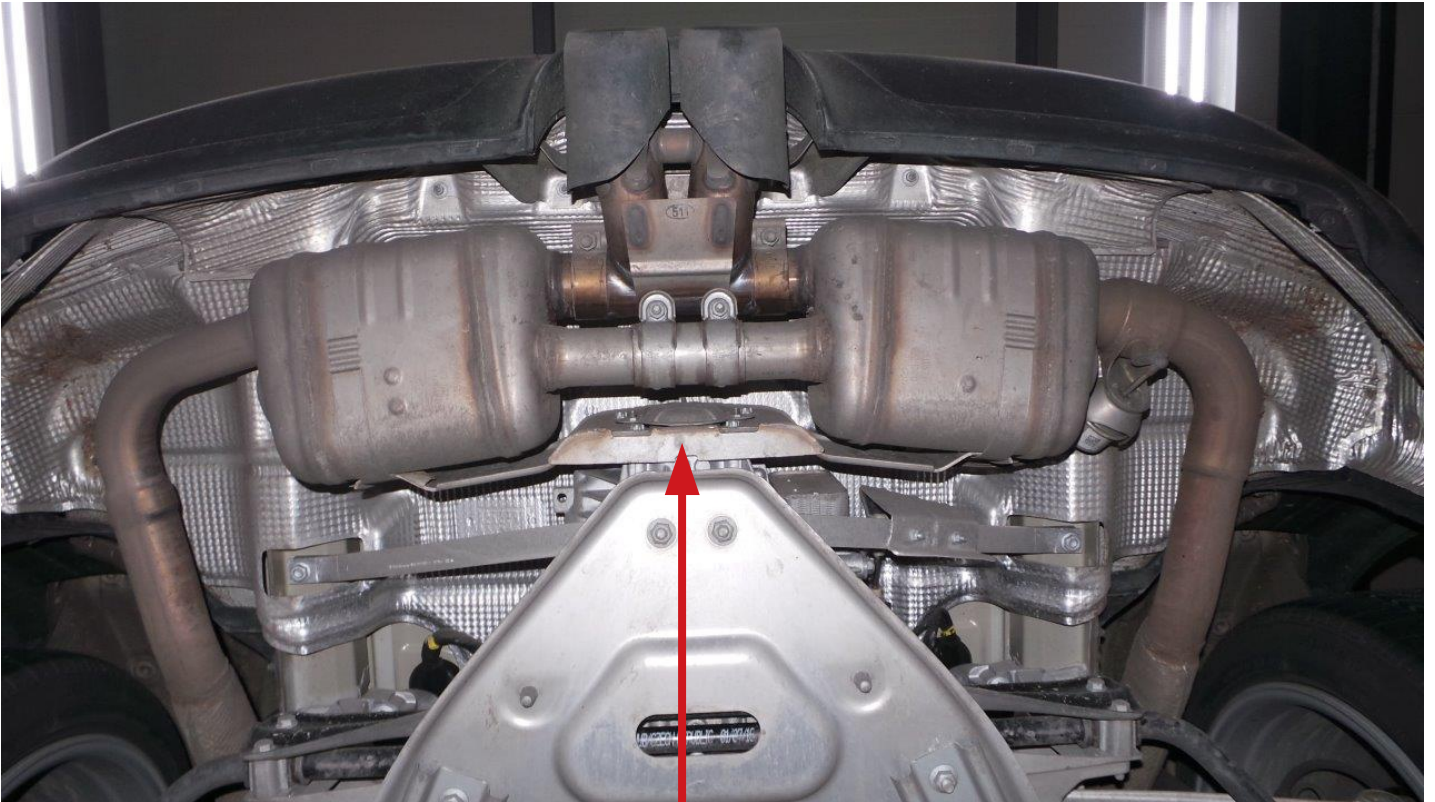
Do not use this holder for the Capristo- Exhaust.

Capristo

Automotive

3. Nachdem die originale Abgasanlage ausgebaut wurde, kann das Capristo-Federpaket zwischen der Verstrebung verschraubt werden. Anschließend kann die Capristo- Abgasanlage eingesetzt werden. Dabei empfiehlt es sich die Capristo- Abgasanlage zunächst in die Nachkatrohre einzustecken und von vorne nach hinten weiter einzubauen. Durch das einhängen in die Halterung wird der Einbau vereinfacht. Anschließend werden alle Verbindungen leicht fixiert damit ein Einstellen noch möglich bleibt. s. Abb.6- 8

After the original exhaust has been removed, the Capristo-springpackage can be bolted between the bracing. We recommend that the exhaust system must be first plugged into the catback pipes. After that continue to install from front to back. By hannging the system into the holding the instalation can be simplified. Fix easily the connections, so that a setting is still remaining. s. pic.6- 8



Abb.6- 8: Capristo- Federpaket
Pic. 6- 8: Capristo- springpackage

Capristo

Automotive

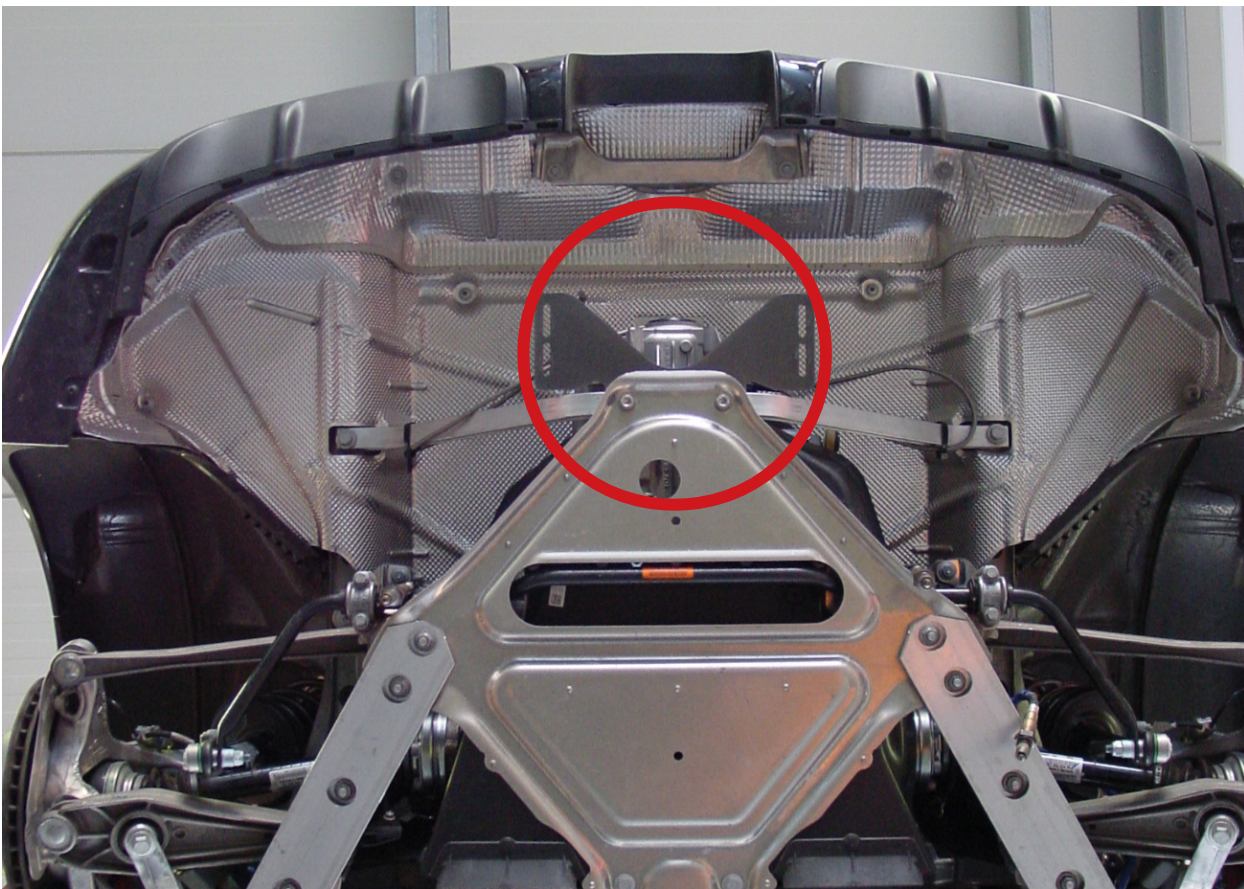

Abb.6- 8: Capristo- Schalldämpfer in den Haltegummis
Pic. 6- 8: Capristo- muffler in the rubber holdings

Capristo

Automotive

4. Beim Ausrichten der Endrohre sollte ein gleichmäßiger Abstand zur Stoßstange vorhanden sein. s. Abb.9

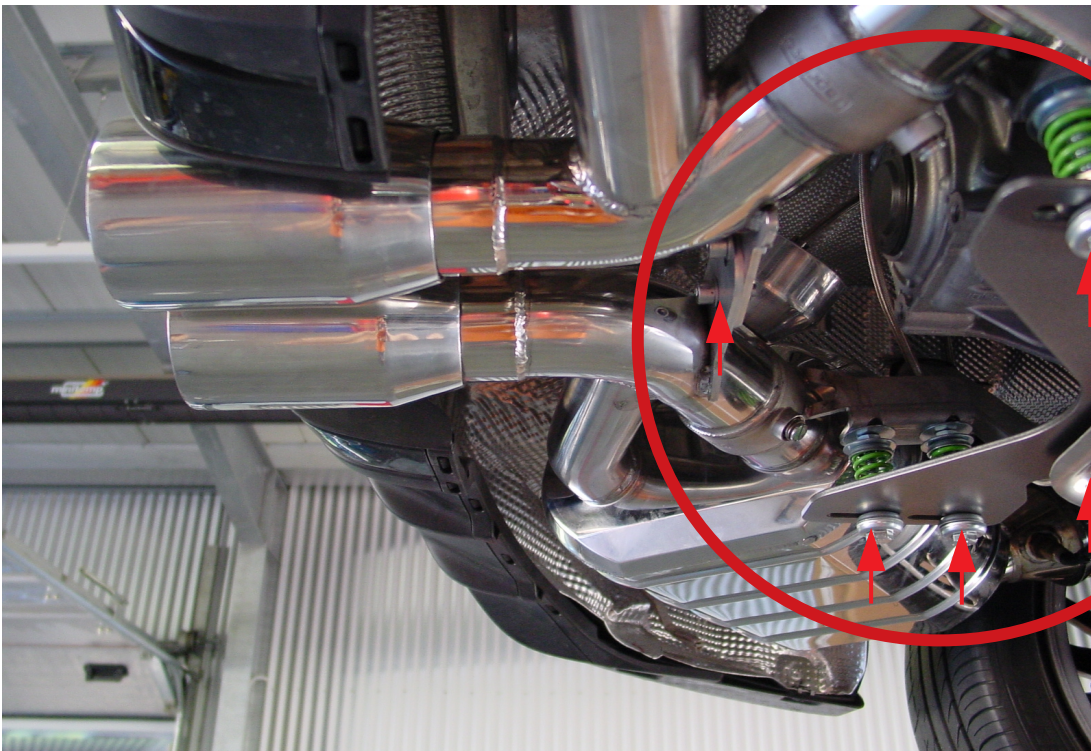
Wichtig!!! Zusätzlich sollte daran gedacht werden, dass die Abgasanlage sich im warmen Betriebszustand ausdehnt. Unter diesem Aspekt sollte man beim Einbau zusätzlich darauf achten, dass man ausreichend platz zu angrenzenden Bauteilen einhält. **Wichtig!!!** Anschließend müssen Sie sich vergewissern, dass alle Verschraubungen sorgfältig angezogen sind, sodass ein selbstständiges lösen während des Betriebszustandes nicht möglich ist. s. Abb.10

After the end- pipes have been well positioned check that there is sufficient distance to the bumper. s. pic.9

Important!!! In addition, it should be remembered that the exhaust system expands in the warm operating condition. Under this aspect you should also pay attention to the fact that you have sufficient space to adjacent components. **Important!!!** Afterwards you must make sure that all screwed connections are carefully tightened, so that a separate release during operating condition is not possible. s.pic. 10



Abb.9: Endrohrposition Capristo- Schalldämpfer
pic. 9: end- pipes position of Capristo- muffler

Capristo

Automotive



Abb.10: Capristo- Abgasanlage fixieren
pic. 10: fixing Capristo- system

Achtung!!!

Achten Sie Bitte darauf, dass die Federn auch nachgespannt worden sind.

Attention!!!

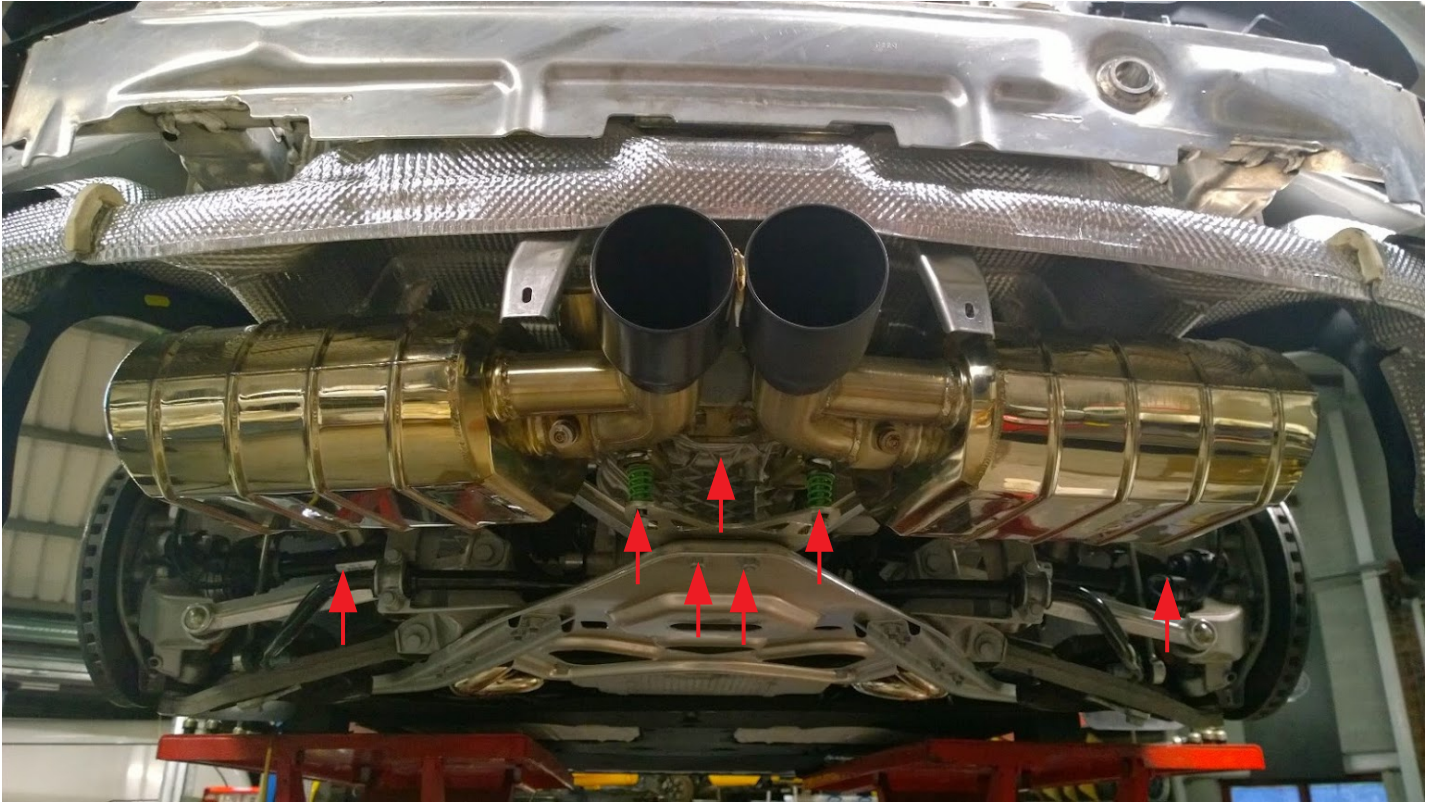
Please make sure, that the springs have been retensioned

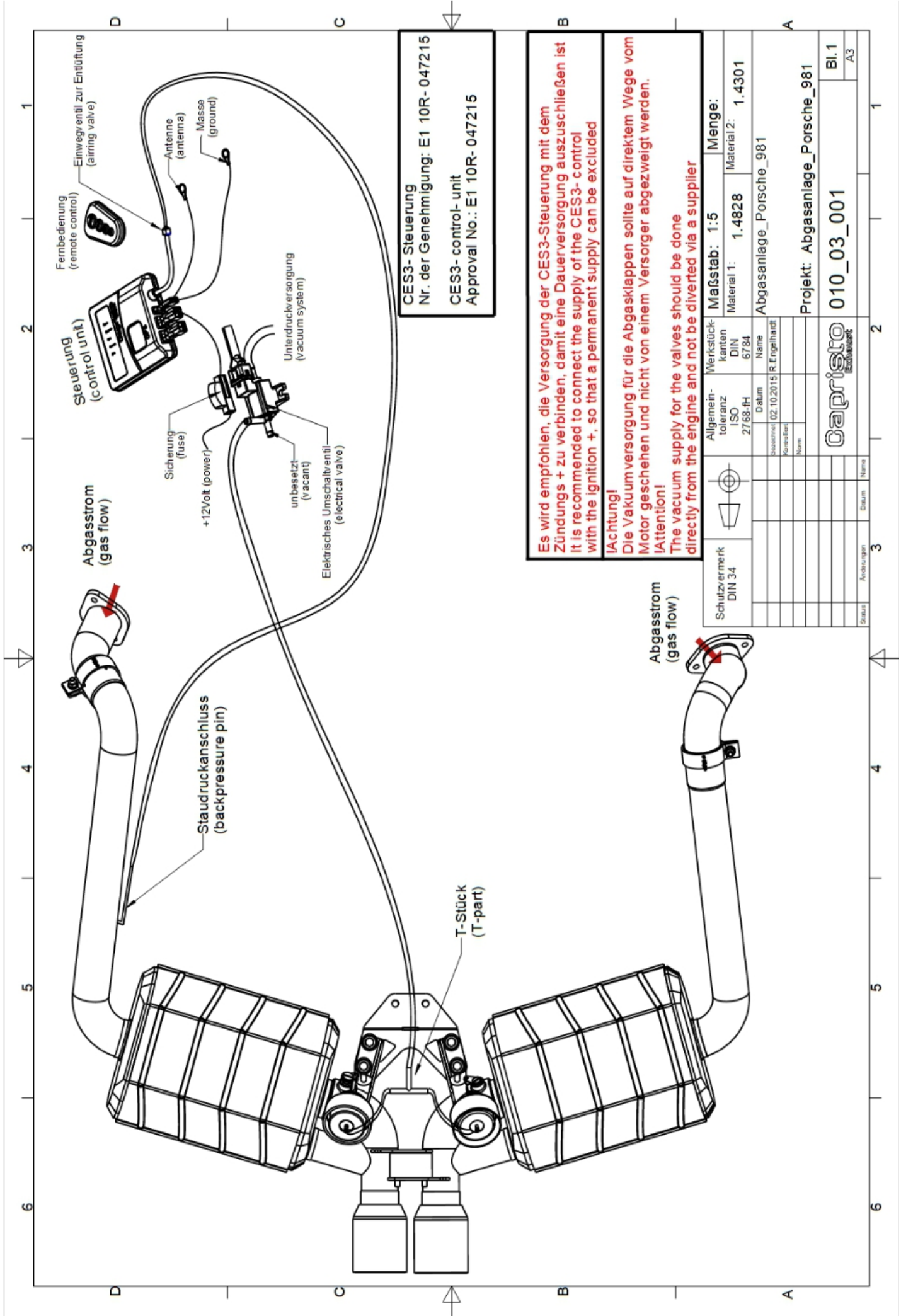

CES3- Steuerung
 Nr. der Genehmigung: E1 10R- 047215
CES3- control- unit
 Approval No.: E1 10R- 047215

Es wird empfohlen, die Versorgung der CES3-Steuerung mit dem Zündungs + zu verbinden, damit eine Dauerversorgung auszuschließen ist
It is recommended to connect the supply of the CES3- control with the ignition +, so that a permanent supply can be excluded
!Achtung!
Die Vakuumversorgung für die Abgasklappen sollte auf direktem Wege vom Motor geschehen und nicht von einem Versorger abgezweigt werden.
The vacuum supply for the valves should be done directly from the engine and not be diverted via a supplier

Schutzvermerk DIN 34	Allgemein- toleranz ISO 2768-RT	Werkstück- kanten DIN 6784	Name	Menge:	Material 1: 1.4301	Material 2:	Menge:
					Abgasanlage_Porsche_981		
					Projekt: Abgasanlage_Porsche_981		
					010_03_001		
					Bl.1		
					A3		



Status	Änderungen	Datum	Name